

Panasonic®

HDTV Projection Monitor Operating Instructions

PT-47WX52C
PT-47WX42C

PT-53WX52C

PT-56WX52C

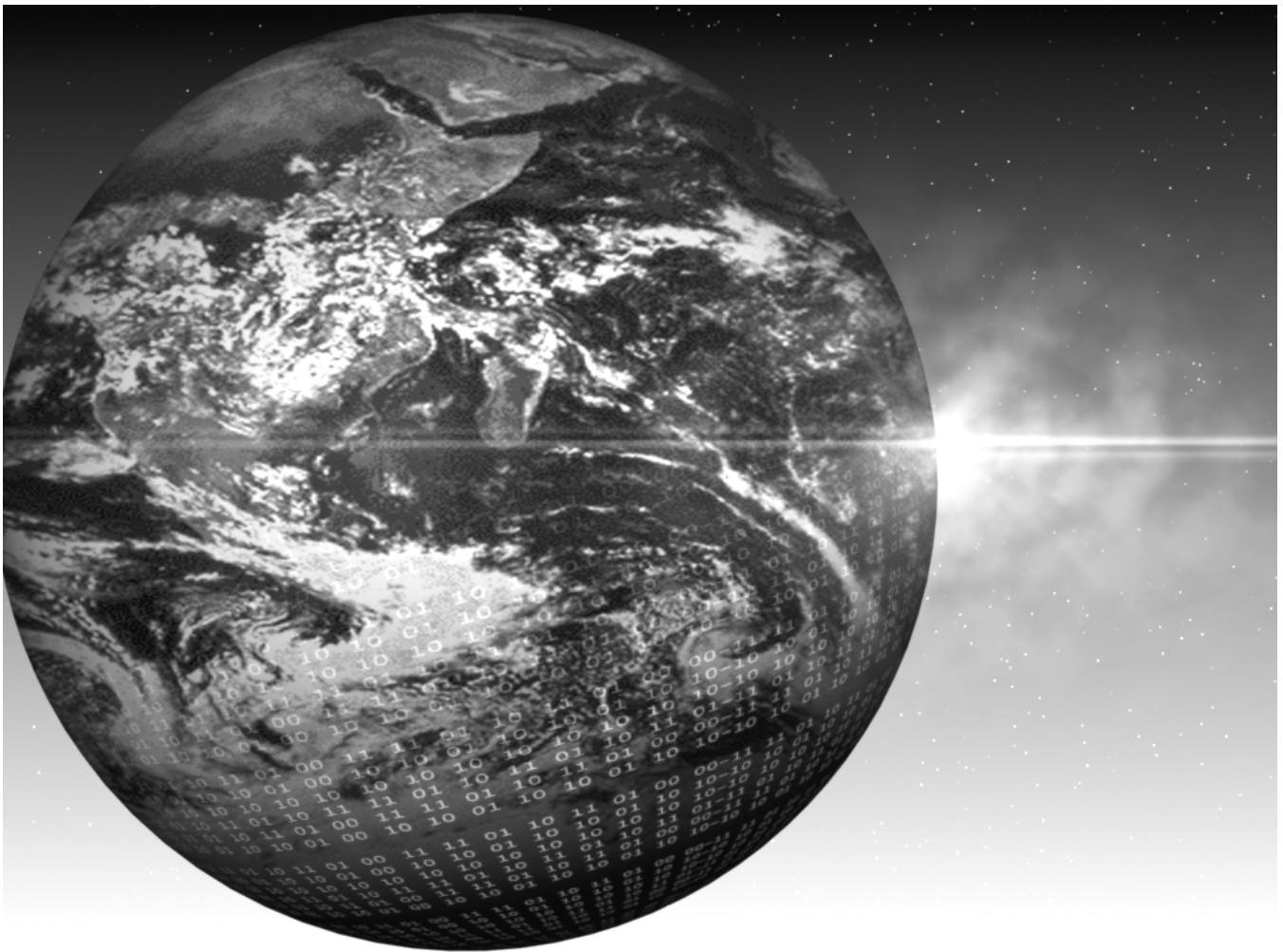

TQB2AA0421-1
PRINTED IN USA

20502



The lightning flash with arrow head within a triangle is intended to tell the user that parts inside the product are a risk of electric shock to persons.



The exclamation point within a triangle is intended to tell the user that important operating and servicing instructions are in the papers with the appliance.

WARNING: TO REDUCE THE RISK OF FIRE OR ELECTRIC SHOCK, DO NOT EXPOSE THIS APPARATUS TO RAIN OR MOISTURE.

FCC CAUTION: ANY CHANGES OR MODIFICATIONS TO THIS PTV RECEIVER NOT EXPRESSLY APPROVED BY MATSUSHITA ELECTRIC CORPORATION OF AMERICA COULD CAUSE HARMFUL INTERFERENCE, WHICH WOULD VOID THE USER'S AUTHORITY TO OPERATE THIS EQUIPMENT.

ENVIRONMENTAL NOTICE: THIS PRODUCT UTILIZES CATHODE RAY TUBES (CRT) AND OTHER COMPONENTS THAT CONTAIN LEAD. DISPOSAL OF THESE MATERIALS MAY BE REGULATED IN YOUR COMMUNITY DUE TO ENVIRONMENTAL CONSIDERATIONS. FOR DISPOSAL OR RECYCLING INFORMATION PLEASE CONTACT YOUR LOCAL AUTHORITIES, OR THE ELECTRONICS INDUSTRIES ALLIANCE: <[HTTP://WWW.EIAE.ORG](http://www.eiae.org)>

This product incorporates U.S. Patent 6,266,098 B1; Issue date: July 24, 2001; assigned to Matsushita Electric Corporation of America; other U.S. and foreign patents pending.

BBE
High Definition Sound

Manufactured under license from BBE Sound, Inc.
Licensed by BBE Sound, Inc. under USP4638258 and 4482866.
BBE and BBE symbol are registered trademarks of BBE Sound, Inc.

Read these instructions completely before operating television.

Contents are subject to change without notice or obligation.

Copyright 2002 by Matsushita Electric Corporation of America. All rights reserved.
Unauthorized copying and distribution is a violation of law.

INFORMATION REGARDING CONVERGENCE

In the projection television, the image is formed by projecting 3 different color images (red, green and blue) onto the projection screen. **Convergence refers to the alignment of red, green and blue images on the projection screen.** When these images are properly aligned (converged), you see a sharp and vibrant color image. Sometimes, the three images may require alignment. This is due to the effect of earth's magnetic field on the projection tubes. Normally, adjustment is not necessary after the initial alignment at the center of the screen. It is possible to correct the color fringing on other areas of the screen by using the buttons on the remote control and by following the on-screen instructions in the set-up menu. Please converge the images before using the television for the first time. The following diagram shows examples of a misaligned image and a properly aligned image. **Please refer to pages 35-36 for detailed procedure on how to adjust convergence.**

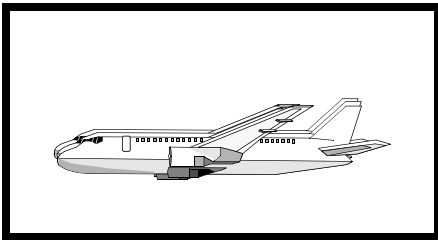

Misconverged image

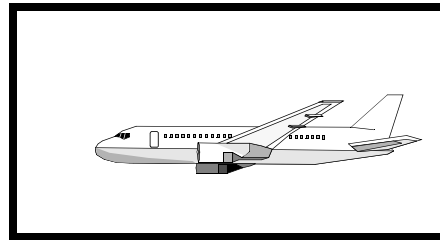

Properly aligned image

Table of Contents

Congratulations 3
 Customer Record 3
 Specifications 3

Installation..... 4
 Television Location..... 4
 Optional Cable Connections..... 4
 AC Power Supply Cord..... 4
 Cable / Antenna Connection..... 4

Care and Cleaning 5

Feature Chart 6

Auto Set Up Menu..... 7

Optional Equipment Connections 8
 VCR 8
 Cable Box 9
 VCR and Cable Box 9
 Amplifier (TO AUDIO AMP) 10
 Front Control Panel 10
 Program Out (PROG OUT) 11
 Digital TV - Set-Top Box (DTV-STB) or DVD Players 11

Special Remote Buttons 12

PIP and Split Operations..... 13

Remote Control Operation (model PT-47WX42C)..... 16
 Mode Operational Key Chart 17
 Programming the Remote 19
 Component Codes..... 20

Remote Control Operation
(models PT-47WX52C, PT-53WX52C and PT-56WX52C 22
 Mode Operational Key Chart 23
 Programming the Remote 25
 Component Codes..... 26

Roller Guide Menu™ Navigation..... 30

Roller Guide Icons..... 32
 Roller Guide Icon Menus..... 32

Roller Guide™ Icon Menu Operation..... 33
 Set Up..... 33
 Timer 37
 Picture 38
 Channels 39
 Audio 41
 Lock..... 42

V-Chip Menu Operation..... 43

Troubleshooting Chart..... 49

Limited Warranty 50

Index 51

Congratulations

Your new Projection Television (PTV) features state-of-the-art technology for high quality picture and sound with complete audio/video connections for your home theater system. Your PTV is designed to give you many years of enjoyment. It was thoroughly tested and tuned at the factory for best performance.

Customer Record

The model and serial number of this product are located on the back of the PTV. You should note the model and serial number in the space provided and retain as a permanent record of your purchase. This will aid in identification in the event of theft or loss.

Model
Number

Serial
Number

Specifications

Power Source PT-47WX42C (4.2A) PT-47WX52C (4.2A) PT-53WX52C (4.2A) PT-56WX52C (4.2A)	120V AC, 60Hz
Channel Capability - 181	VHF-12; UHF-56; Cable-113
Video Input Jacks	1Vp-p, 75 Ohm, Phono Jack Type
Audio Input Jacks	500mV RMS 47K Ohm
Video Output Jack	1Vp-p, 75 Ohm, Phono Jack Type
Audio Output Jacks	0-2.0V RMS 4.7K Ohm
Component Input (Y / P_B / P_R)	75 Ohm, Phono Jack Type
S-Video Input Jacks	S-Video (Y-C) Connector

Specifications are subject to change without notice or obligation

Installation

Television Location

This unit can be used as an entertainment center. Consult your dealer for available options.

- Avoid excessive sunlight or bright lights, including reflections.
- Keep away from excessive heat or moisture. Inadequate ventilation may cause internal component failure.
- Fluorescent lighting may reduce remote control transmitting range.
- Keep away from magnetic equipment, including motors, fans and external speakers.

Optional Cable Connections

Shielded audio and video cables should be used between components. For best results:

- Use 75-ohm coaxial shielded cables.
- Use appropriate input and output connectors, that match your component connectors.
- Avoid long cables to minimize interference.

AC Power Supply Cord

CAUTION: TO PREVENT ELECTRIC SHOCK, MATCH WIDE BLADE OF PLUG TO WIDE SLOT OF AC OUTLET AND FULLY INSERT. DO NOT USE A PLUG WITH A RECEPTACLE OR OTHER OUTLET UNLESS THE BLADE CAN BE FULLY INSERTED TO PREVENT BLADE EXPOSURE.

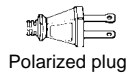

PROTECT POWER CORDS FROM BEING WALKED ON, ROLLED OVER, CRIMPED, BENT, OR PINCHED, PARTICULARLY AT PLUGS, CONVENIENCE RECEPTACLES, AND THE POINT WHERE THEY EXIT FROM THE APPARATUS.

Cable / Antenna Connection

For proper reception, either a cable or antenna connection is required.

Cable Connection

Connect the cable supplied by your local cable company to ANT1 connection on back of television. Select cable mode and ANT1 in SET UP menu under Prog Chan (Program Channels).

Note: A cable converter box may be required for proper reception. Check with your local cable company for compatibility requirements.

Incoming Cable from Cable Company

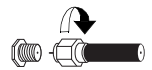



75 Ohm VHF/UHF on back of PTV

Antenna Connections

- For proper reception of VHF/UHF channels, an external antenna is required. For best reception an outdoor antenna is recommended.
- Connect home antenna to ANT1 connection on back of television. Select TV mode and ANT1 in the SET UP menu under Prog Chan.

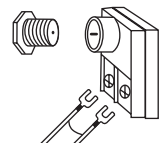
Incoming Cable from Home Antenna



	Cable Preset
<p>Cable Mode is preset at the factory. Antenna users must change to TV Mode and ANT 1 in the Set Up menu.</p>	

Care and Cleaning

Projection Screen (For Models PT-47WX52C, PT-53WX52C and PT-56WX52C)

Turn TV Off

The projection screen is a high precision lens system which has a protective screen. The protective screen is fully washable with the following precautions:

- Use a mild soap solution or window cleaner and a clean cloth.
 - DO NOT USE ABRASIVE CLEANERS.
 - Do not use laundry detergent or automatic dishwasher soap.
 - Do not use alcohol, ammonia, or petroleum based products.
- Avoid excessive moisture and wipe dry.
 - Prevent solution from running into the receiver below.
- Avoid bumping or scraping the screen.

Note: Do not spray any type of cleaning fluid directly on the screen.

Projection Screen (For Model PT-47WX42C)

Turn TV Off

The projection screen is a high precision lens system which does not attract dust.

- Occasionally dust with a feather duster or very soft brush using only up and down motions.
 - **Never** rub across the screen using a side to side motion.
- Clean infrequently with a very weak solution of dishwashing soap using a soft, lint-free clean cloth.
 - DO NOT USE ABRASIVE CLEANERS.
 - Do not use window or glass cleaner, laundry detergent, automatic dishwasher soap, or abrasive cleaners.
 - Do not use alcohol, ammonia, or petroleum based products.
- Avoid excessive moisture and wipe dry.
 - Prevent solution from running into the receiver below.
- Avoid bumping or scraping the screen.
 - Protect the very fine grooves on the screen which transport the picture.

Note: Do not spray any type of cleaning fluid directly on the screen.

Cabinet and Remote Control

- For cabinets and remote control, use a soft cloth dampened with water or a mild detergent solution. Avoid excessive moisture and wipe dry.
- Do not use benzene, thinner or other petroleum based products.

Feature Chart

		<i>PT-47WX42C</i>	<i>PT-47WX52C</i>	<i>PT-53WX52C</i>	<i>PT-56WX52C</i>
		MODELS			
		FEATURES			
SPECIAL FEATURES	MENU LANGUAGE ENG/SPAN/FR	<input type="checkbox"/>	<input type="checkbox"/>	<input type="checkbox"/>	<input type="checkbox"/>
	PROTECTIVE SCREEN		<input type="checkbox"/>	<input type="checkbox"/>	<input type="checkbox"/>
	2 TUNER SPLIT	<input type="checkbox"/>	<input type="checkbox"/>	<input type="checkbox"/>	<input type="checkbox"/>
	2 TUNER PIP	<input type="checkbox"/>	<input type="checkbox"/>	<input type="checkbox"/>	<input type="checkbox"/>
	VIDEO INPUT SKIP	<input type="checkbox"/>	<input type="checkbox"/>	<input type="checkbox"/>	<input type="checkbox"/>
	CLOSED CAPTIONING	<input type="checkbox"/>	<input type="checkbox"/>	<input type="checkbox"/>	<input type="checkbox"/>
	V-CHIP CAPABILITY	<input type="checkbox"/>	<input type="checkbox"/>	<input type="checkbox"/>	<input type="checkbox"/>
	DIGITAL SCAN RATE	1080i, 480p	1080i, 480p	1080i, 480p	1080i, 480p
	NTSC LINE - DOUBLER	480p	480p	480p	480p
	VIDEO NORM	<input type="checkbox"/>	<input type="checkbox"/>	<input type="checkbox"/>	<input type="checkbox"/>
AUDIO	AUDIO NORM	<input type="checkbox"/>	<input type="checkbox"/>	<input type="checkbox"/>	<input type="checkbox"/>
	STEREO	<input type="checkbox"/>	<input type="checkbox"/>	<input type="checkbox"/>	<input type="checkbox"/>
	AI SOUND	<input type="checkbox"/>	<input type="checkbox"/>	<input type="checkbox"/>	<input type="checkbox"/>
	BASS/BALANCE/TREBLE	<input type="checkbox"/>	<input type="checkbox"/>	<input type="checkbox"/>	<input type="checkbox"/>
	SURROUND	<input type="checkbox"/>	<input type="checkbox"/>	<input type="checkbox"/>	<input type="checkbox"/>
	BBE	<input type="checkbox"/>	<input type="checkbox"/>	<input type="checkbox"/>	<input type="checkbox"/>
	A/V PROGRAM OUT	<input type="checkbox"/>	<input type="checkbox"/>	<input type="checkbox"/>	<input type="checkbox"/>
AV JACKS	A/V IN (REAR/FRONT)	(3/1)	(3/1)	(3/1)	(3/1)
	AUDIO OUT	<input type="checkbox"/>	<input type="checkbox"/>	<input type="checkbox"/>	<input type="checkbox"/>
	S-VHS INPUT (REAR/FRONT)	2/1	2/1	2/1	2/1
	COMPONENT INPUT	2	2	2	2

IMPORTANT INFORMATION REGARDING THE USE OF VIDEO GAMES, COMPUTERS, OR OTHER FIXED IMAGE DISPLAYS.

WARNING: The marking or retained image on the picture tube resulting from viewing fixed image is not an operating defect and as such is not covered by Warranty.

The projection television is designed to display constantly moving images on the screen. Continuous viewing of stationary images such as letterbox pictures on standard screen TVs (with top/bottom bars), non-expanded standard (4:3) pictures on wide screen TVs (with side bars shown on each side of an image), stock market report bars (ticker running at the bottom of the screen), video game patterns, fixed scoreboards, bright station logos, on-line (Internet) or repetitive computer style patterns should be limited.

The extended use of fixed image program material can cause permanent picture tube damage, shown as a "shadow image" viewable on normal programs. This type of irreversible picture tube deterioration can be limited by performing the following steps:

- Limit the display of fixed image program material to no more than 15% of total viewing time per week.
- Turn the power off when not in use.

Auto Set Up Menu

For your convenience, Auto Set up menu will be displayed on screen when the set is turned on for the first time. If needed, follow the menus and procedures for setting up the features.

- IDIOMA/LANGUE - To change menu language to ENGLISH, SPANISH or FRENCH.

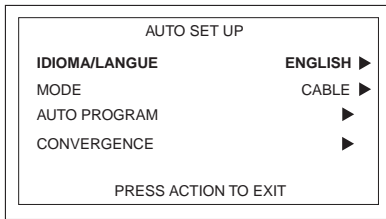

- Press **VOL** ► to select English, Spanish or French.

- MODE - To select TV (antenna) or CABLE mode depending on the signal source.

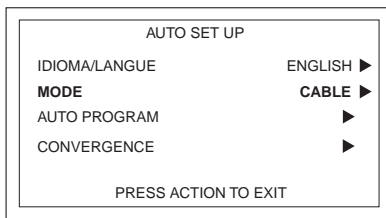

- Press **VOL** ► to select TV or CABLE.

- AUTO PROGRAM - To automatically program all channels with a signal.

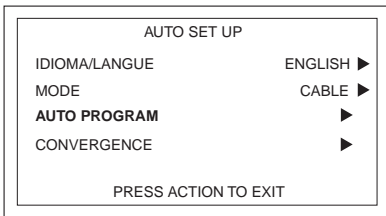

- Press **VOL** ► to start Auto Programming.

- CONVERGENCE -To adjust the center convergence if needed.

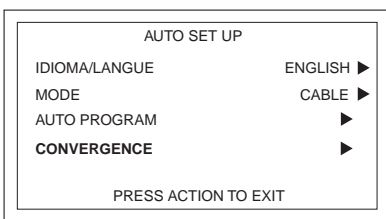

- Press **VOL** ► to display Convergence adjustment menu.
Note: Refer to page 35 for setting Convergence if needed.

Optional Equipment Connections

VCR Connection

Follow this diagram when connecting your television to a VCR only.

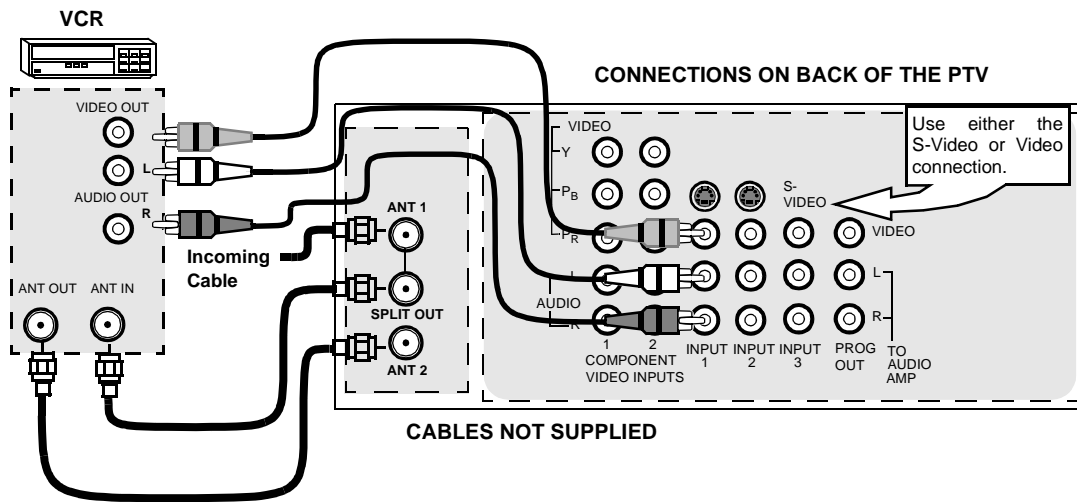

Note: The remote control must be programmed with supplied codes to operate the VCR.

Viewing a television program

Procedure

1. Select ANT1 in the SET UP menu under Prog Chan (Program Channels).
2. Tune the television to the channel you want to view.

Viewing a video

Procedure

❑ Option A

1. Select ANT1 in the SET UP menu under Prog Chan.
2. Press the **TV/VIDEO** button on the remote control to select the video input (VIDEO 1, VIDEO 2, etc.) connected to your VCR.
3. Begin the video.

❑ Option B

1. Select ANT2 in the SET UP menu under Prog Chan.
2. Tune the television to Channel 3 or 4, depending on your VCR.
3. Begin the video.

Recording a television program

Procedure

❑ Option A (Recording and viewing the same program)

1. Select ANT2 in the SET UP menu under Prog Chan.
2. Tune the television to Channel 3 or 4, depending on your VCR.
3. Using the VCR, tune to the television program you want to record.
4. Begin recording.

❑ Option B (Recording one program while viewing another program)

1. Select ANT1 in the SET UP menu under Prog Chan.
2. Press the **TV/VIDEO** button on the remote control to select the video input (VIDEO 1, VIDEO 2, etc.) connected to your VCR.
3. Using the VCR, tune to the television program you want to record.
4. Begin recording.
5. Press the **TV/VIDEO** button on the remote control to switch back to TV mode.
6. Tune the television to the program you want to view.

Cable Box Connection

Follow this diagram when connecting your television to a cable box only.

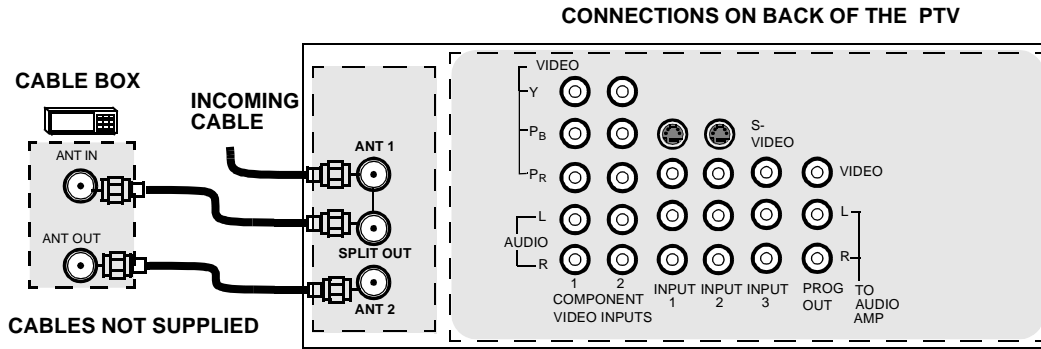

Note: The remote control must be programmed with supplied codes to operate the cable box.

Viewing a premium (scrambled) cable channel

Procedure

1. Select ANT2 in the SET UP menu under Prog Chan (Program Channels).
2. Tune the television to Channel 3.
3. Using the cable box, tune to the premium cable channel you want to view.

Note: To use special features such as Favorite Channels and Channel Captions, ANT1 must be selected in the SET UP menu under Prog Chan.

VCR and Cable Box Connection

Follow this diagram when connecting your television to both a VCR and a cable box.

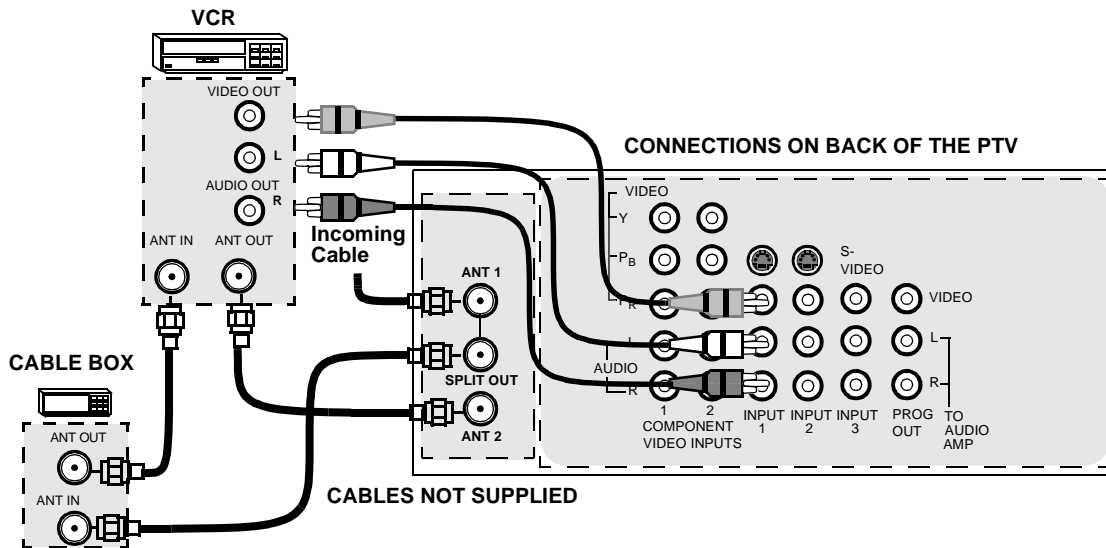

Note: The remote control must be programmed with supplied codes to operate the VCR and cable box.

Viewing a premium (scrambled) cable channel

Procedure

1. Select ANT2 in the SET UP menu under Prog Chan (Program Channels).
2. Tune the television to Channel 3.
3. Using the cable box, tune to the premium cable channel you want to view.

Note: To use special features such as Favorite Channels and Channel Captions, ANT1 must be selected in the SET UP menu under Prog Chan.

OPTIONAL EQUIPMENT CONNECTIONS

VCR and Cable Box Connection (contd.)

Recording a premium (scrambled) cable channel

Procedure

1. Select ANT2 in the SET UP menu under Prog Chan.
2. Press the **TV/VIDEO** button on the remote control to select the video input (VIDEO 1, VIDEO 2, etc.) connected to your VCR.
3. Turn the VCR ON.
4. Tune the VCR to Channel 3 or 4, depending on the switch setting on the back of VCR.
5. Using your cable box, tune to the premium cable channel you want to record.
6. Begin recording.

Note: To view a different channel while recording:

- Select ANT1 in the SET UP menu under Prog Chan.
- Press the **TV/VIDEO** button on the remote control to TV mode.
- Tune the television to a channel (except another premium cable channel).

Amplifier Connection (TO AUDIO AMP)

To listen through a separate stereo system, connect an external audio amplifier TO AUDIO AMP outputs on back of television.

Note: TO AUDIO AMP terminals cannot be connected directly to external speakers.

Audio Adjustments

1. Select SPEAKERS ON located in the onscreen AUDIO menu.
2. Set amplifier volume to minimum.
3. Adjust television volume to desired level.
4. Adjust amplifier volume to match the television.
5. Select SPEAKERS OFF & VARIABLE AUDIO OUT from AUDIO menu.
6. Volume, mute, bass, treble and balance are now controlled through the television.

Note: Select SPEAKERS OFF & FIXED AUDIO OUT to control audio functions through the external amplifier.

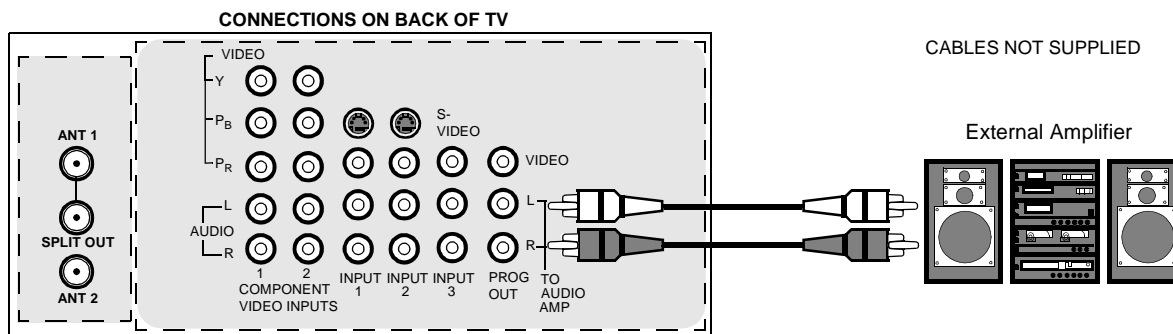

Front Control Panel

The front control panel can be used to access menus and switch video mode when the remote control is not available.

ON/OFF INDICATOR

Note: The ON/OFF indicator LED (red) will be lit when set is on.

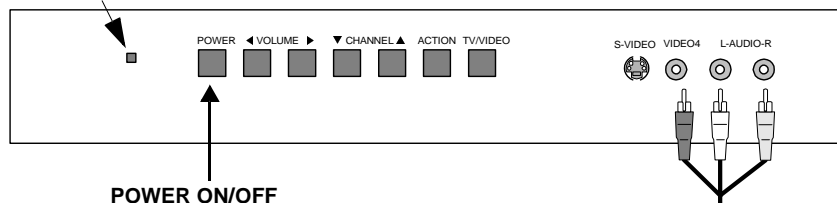

Note: The S-VIDEO connection provides higher quality picture. It overrides VIDEO 4 connections. Use INPUT 4, AUDIO L and R with S-VIDEO connection.



A second VCR, Camcorder, a video disc player, video game equipment or DSS equipment can also be connected to the video inputs. See the optional equipment manual for details.

Procedure

1. Connect equipment to front Audio/Video input jacks.
2. Press TV/VIDEO button to select VIDEO 4 input mode.
3. Operate optional equipment as instructed in equipment manual.

Program Out Connection (PROG OUT)

To use the television audio and video with optional equipment, connect the PROG OUT and TO AUDIO AMP connections on the back of the television.

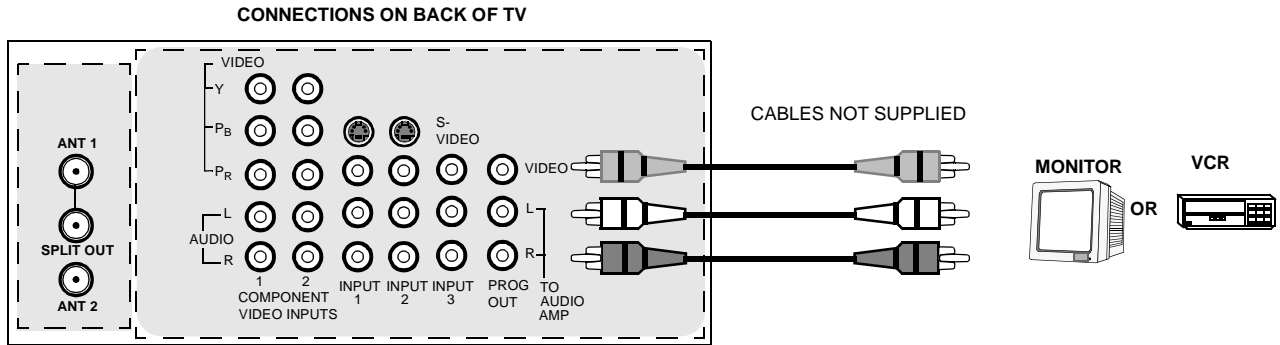

Procedure

1. Connect optional equipment to PROG OUT and TO AUDIO AMP terminals.
2. PROG OUT terminal display is the same as onscreen display.
3. See optional equipment manual for further instructions for recording and monitoring.

Digital TV - Set-Top Box (DTV-STB) or DVD Connection

This television is capable of displaying 1080i and 480p DTV signals when connected to a DTV Tuner set-top-box (STB). In order to view DTV programming, the STB must be connected to the component video inputs (Y, P_B, P_R) of the television. A DTV signal must be available in your area. Select the output of the STB to either 1080i or 480p.

This television also utilizes a progressive scan doubler, which de-interlaces the NTSC signal and progressively scans the image. This allows you to sit close to the TV and not see the thin black horizontal lines (venetian blind effect) associated with interlaced TV pictures.

Use this diagram to connect the Panasonic DTV-STB (Digital TV-Set-Top Box) or DVD Player to the back of your TV.

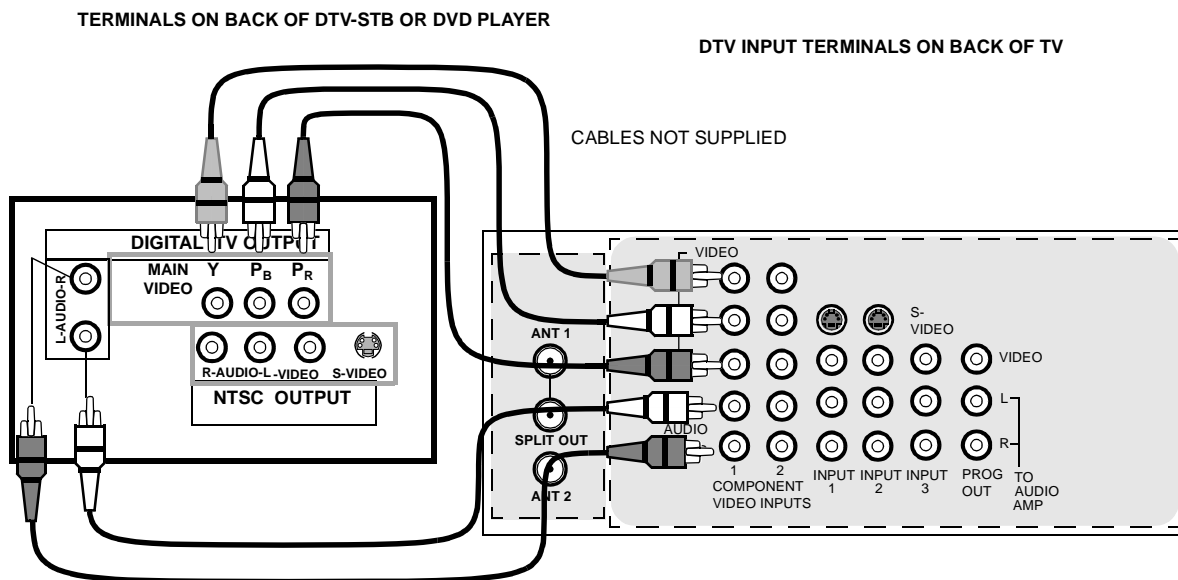

Note: There are 2 sets of three video inputs, Y, P_B, and P_R. Separate component color inputs provide luminance and color separation. Use the L (left) and R (right) audio inputs.

Special Remote Buttons

ASPECT Button

Customer Options depending on Component Input Signal

INPUT SIGNAL	DISPLAY ON SCREEN	ASPECT BUTTON OPTIONS
1080i	16:9 only	no options
480p (16:9)	Default to 16:9	4:3, Full or Zoom (see below)
480p (4:3)	Default to FULL mode <i>Note: Will stretch picture horizontally</i>	4:3, Full or Zoom (see below)
480i	Default to JUST mode	4:3, Full, Just or Zoom (see below)

The **ASPECT** button on the remote control lets you choose one of four display modes, depending on the format of the received signal and your preferences.

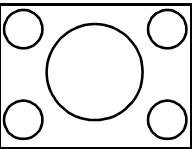
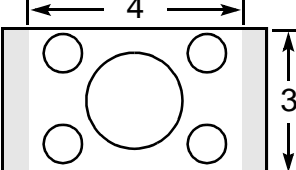
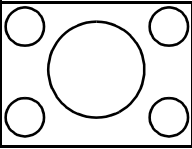
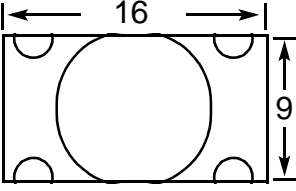
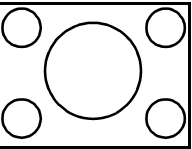
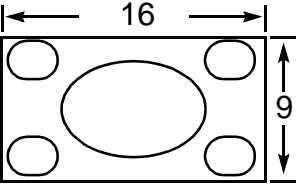
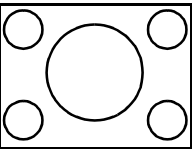
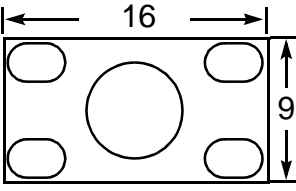
Input Signal	ASPECT 	Image on 16:9 Screen Size	Explanation
480i or 480p 	4:3 →		This will display a 4:3 picture at its standard 4:3 size with gray side bars. (Not recommended for viewing 4:3 pictures, may cause a permanent image on screen if displayed for a prolonged period of time.)
480i or 480p 	ZOOM →		This will expand the 4:3 picture uniformly (width and height) to full screen width and then reposition the picture vertically. (Recommended for letterbox pictures.)
480i or 480p 	FULL →		This will show picture at full screen size. (Recommended for anamorphic pictures.)
480i 	JUST →		This will stretch the right and left edges of a 4:3 picture to fill the screen. The center of the screen will have aspect correction applied. The size of the picture will depend on the original signal. (Recommended for regular TV viewing.)

BBE Button

Press this button to turn the BBE[®] sound feature **On** or **Off**. BBE[®] Sound technology enhances speech intelligibility and restores the dynamic range of musical passages to provide outstanding natural sound.

SAP Button

Press this button to let you cycle through different audio modes. If you are receiving a stereo program and you press the SAP button, you can cycle between STEREO and MONO.

PIP and Split Operation

Note: The shapes of PIP and SPLIT function buttons may vary depending on the remote control.

PIP Operation

This television includes a two-tuner Picture In Picture (PIP) feature. This allows you to watch two (2) live broadcasts at the same time with or without an external video source such as a VCR, cable box, etc.

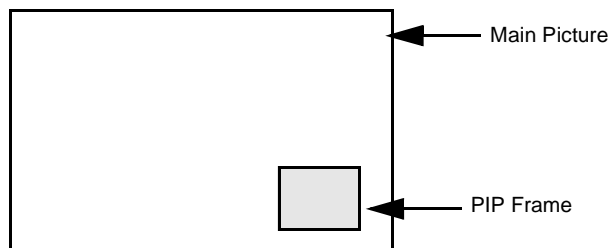

Note: Audio is from Main Picture only.

- Connect incoming cable to ANT 1 input on back of TV
- Press **PIP** to display PIP frame.
- Select channels for the PIP frame by pressing **PIP CH** (down arrow) or (up arrow).
- Select channels for the Main picture by pressing **CH** (up arrow) or **CH** (down arrow) or use the remote control numeric keypad.
- Press **SWAP** to switch the PIP and MAIN PICTURE source.
- Press **RECALL** to view picture source status.
- Press **PIP** to cancel PIP frame.

Split Operation

This feature lets you watch two different channels side by side with or without an external video source.

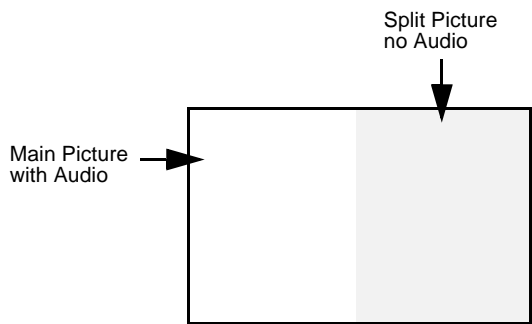

Note: Audio is from Main Picture only.

- Press **SPLIT** to display Split screen.
- Select channels for the Split screen by pressing **PIP** (down arrow) or **CH** (up arrow).
- Select channels for the Main picture by pressing **CH** (up arrow) or **CH** (down arrow) or use the remote control numeric keypad.
- Press **SWAP** to switch the SPLIT SCREEN and MAIN PICTURE source.
- Press **RECALL** to view picture source status.
- Press **SPLIT** to cancel Split screen.

PIP and Split Operation With a Cable Box

To view premium (scrambled) cable channels through your cable box in the Main Picture:

Note: Use this procedure if you want to watch premium cable channels in the Main Picture while viewing a television program or video in the PIP or Split frame.

Procedure

- Select ANT 2 in the SET UP menu under Prog Chan (Program Channels).
- Tune PTV to Channel 3.
- Press **PIP** or **SPLIT** on the remote control to display the PIP or Split frame.
- Note:** Audio is from the Main Picture only.
- Verify the Cable box is ON.
- Choose channels for the Main Picture by tuning the cable box.
- Choose channels for the PIP or Split frame by pressing **PIP** (down arrow) or **CH** (up arrow).

Note: Swap is not available when using the cable box to tune channels. If your cable box has video output, it can be connected to the PTV to allow you to use all PIP or Split functions. See the equipment manual for more information.

PIP AND SPLIT OPERATION

PIP and Split Operation (contd.)

Note: The shapes of PIP and SPLIT function buttons may vary depending on the remote control.

TV/VIDEO Button

Press when PIP or Split frame is displayed to select desired input mode.

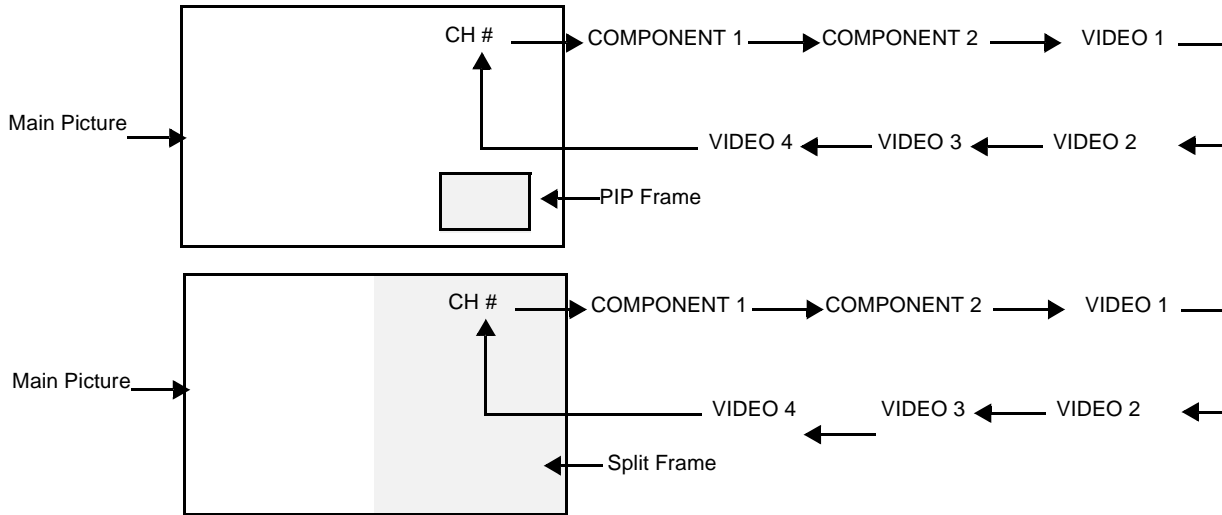

Search Button (PIP and Split)

This feature lets you scan through all available channels.

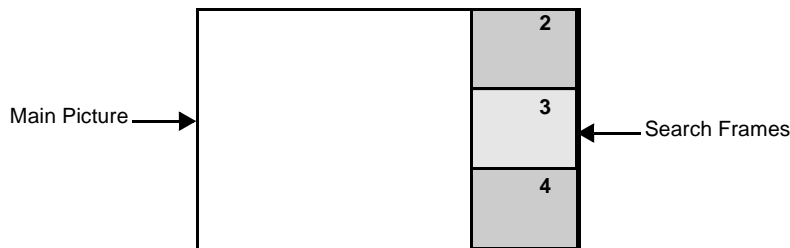

- Press **PIP** or **SPLIT** to display PIP or Split frame.

SEARCH OPEN/CLOSE

- Press  to display search frames.

SEARCH OPEN/CLOSE

- Press  again to stop search feature. PIP or Split frame channel will be the last active search frame.

- Press **PIP** or **SPLIT** to cancel PIP or Split frame.

Move Button (PIP only)

This feature is used to move PIP frame to one of four corners.

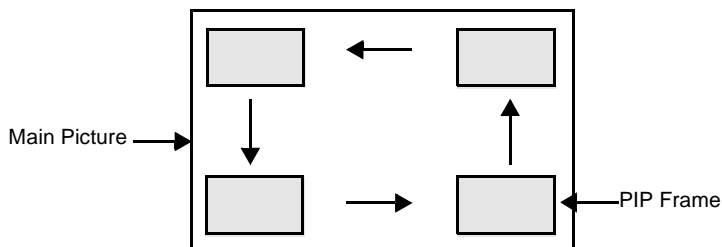

- Press **PIP** to display PIP frame.

MOVE

- Press  to position PIP frame to desired corner.

PIP

- Press  to cancel PIP frame.

PIP MIN and PIP MAX Buttons

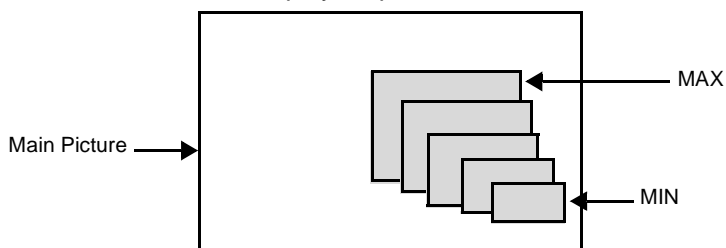

While PIP frame is displayed, press PIP MIN or PIP MAX button to vary the size of PIP frame.



- Press **PIP** to display PIP frame.

PIP MIN

PIP MAX

- Press  or  to size PIP frame.

PIP

- Press  to cancel PIP frame.

PIP and Split Operation (contd.)

Note: The shapes of PIP and SPLIT function buttons may vary depending on the remote control.

Freeze Button (PIP and Split)

This feature is used to stop action in PIP or Split frame.

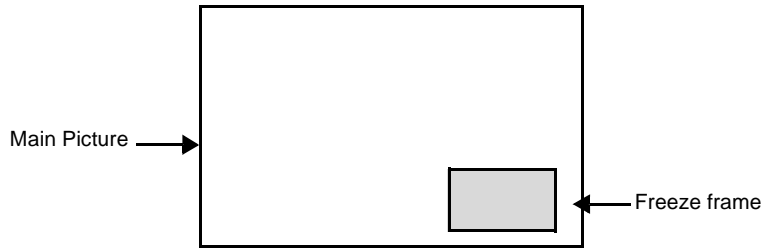

- Press **PIP** or **SPLIT** to display PIP or Split frame.
- Press **FREEZE TV/VCR** to stop PIP or Split frame action.
- Press **FREEZE TV/VCR** again to continue action.
- Press **PIP** or **SPLIT** to cancel PIP frame.

Main Picture Freeze Feature

This feature is used to stop action of the Main Picture and display it on a Split or PIP freeze frame.

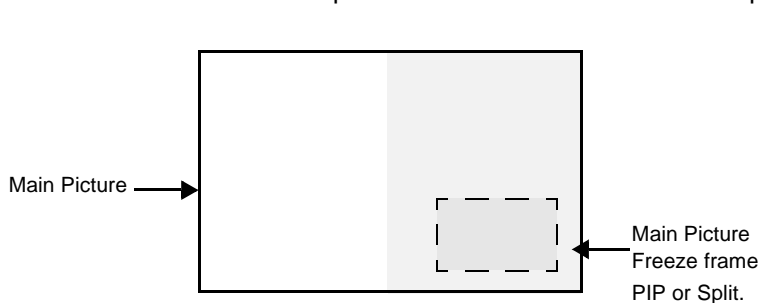

- To stop action for Main picture, press **FREEZE TV/VCR** while PIP or Split frame is not displayed.
- Main Picture freeze will be displayed in a PIP or Split frame, depending on the selection in the Freeze menu located in Picture Other ADJ2 section (refer to page 33).
- Press **FREEZE TV/VCR** again to cancel Main Picture freeze frame.

Note: While Main Picture freeze frame is displayed, only move button is active for PIP, all other PIP and Split buttons has no effect (see chart below).

PIP, Split and Freeze Mode Buttons Operational Chart

This chart indicates the buttons that are operational with PIP, Split or Main Picture Freeze mode.

REMOTE BUTTONS	PIP MODE	SPLIT MODE	MAIN PICTURE FREEZE MODE
PIP MIN	Size Smaller	No Effect	No Effect
PIP MAX	Size Larger	No Effect	No Effect
FREEZE	Freeze PIP Frame	Freeze Split Frame	Display or Delete
PIP CH	Change Channel	Change Channel	No Effect
SEARCH	Displays Search Frames	Displays Search Frames	No Effect
PIP	Displays PIP Frame	Displays PIP Frame	No Effect
SPLIT	Displays Split Frame	Displays Split Frame	No Effect
MOVE	Move PIP Frame	No Effect	Move PIP Frame
SWAP	Swap With Main Picture	Swap With Main Picture	No Effect

REMOTE CONTROL OPERATION (MODEL PT-47WX42C)

Remote Control Operation (model PT-47WX42C)



Press to turn ON and OFF.

MUTE



Press to mute sound. Press to display and cancel CC (Closed Caption).



Press to select remote operation.

ACTION

Press to access menus.

TV/VIDEO



Press to select TV or input modes.

BBE MENU

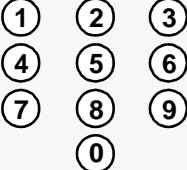
BBE - Press to turn on or off.
MENU- Press to access DBS or DVD menus.

 1 2 3
 4 5 6
 7 8 9
 0

Press numeric keypad to select any channel.

R-TUNE

Press to switch to previously viewed channel or input modes.



EUR7613Z40

SAP

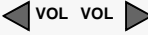

Press to access second audio program.

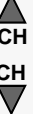

Press to adjust TV sound and navigate in menus.

 CH
 CH

Press to select next or previous channel and navigate in menus.

RECALL



Press to display time, channel, sleep timer, and other options.

EXIT









DBS functions button.

SEARCH GUIDE

SEARCH - Press for PIP or SPLIT search.
GUIDE - DBS functions button.

ASPECT PROG

ASPECT - Select picture size (ratio) to match programming format.
PROG - Press to enter minor number in a compound number.

*PIP MIN REW 	*SPLIT PLAY 	*PIP MAX FF 
*SWAP PAUSE 	*MOVE STOP 	*PIP REC 
*FREEZE TV/VCR 	*PIP CH VCR /DBS CH 	
*Split and PIP function buttons Component function buttons		

Battery Installation

Use two AA batteries:

Remove battery cover by pushing in and up near arrow.
Install batteries matching (+) and (-) polarity signs.
Replace the battery cover.

Note: Incorrect installation can cause battery leakage and corrosion that will damage the Remote Control

Precautions

- Replace batteries in pairs.
- Do not mix battery types (zinc carbon with alkaline).
- Do not recharge, heat, short-circuit, disassemble, or burn batteries.

Mode Operational Key Chart

This chart defines the keys that are operational in the selected component modes (TV, VCR, DBS, CABLE or DVD) after programming (if needed).

KEY NAME	TV MODE	CABLE MODE	DBS MODE
POWER	POWER	POWER	POWER
SAP	SAP ON/OFF	-	-
MUTE	MUTE	TV MUTE	TV MUTE
TV/VIDEO	INPUT SWITCH	TV INPUT SWITCH	TV INPUT SWITCH
BBE/MENU	BBE ON/OFF	-	DBS MENU
CHAN ▲	CHANNEL UP	CABLE CHANNEL UP	DBS NAVIGATION UP
CHAN ▼	CHANNEL DOWN	CABLE CHANNEL DOWN	DBS NAVIGATION DOWN
VOL ►	VOL +	TV VOL +	DBS NAVIGATION RIGHT
◀ VOL	VOL -	TV VOL -	DBS NAVIGATION LEFT
ACTION	ACTION	-	DBS MENU
RECALL	DISPLAY	TV DISPLAY	DBS PROG. INFO
EXIT	-	-	DBS EXIT
SEARCH/GUIDE	TV PIP/SPLIT SEARCH	-	DBS GUIDE
1	DIGIT 1	DIGIT 1	DIGIT 1
2	DIGIT 2	DIGIT 2	DIGIT 2
3	DIGIT 3	DIGIT 3	DIGIT 3
4	DIGIT 4	DIGIT 4	DIGIT 4
5	DIGIT 5	DIGIT 5	DIGIT 5
6	DIGIT 6	DIGIT 6	DIGIT 6
7	DIGIT 7	DIGIT 7	DIGIT 7
8	DIGIT 8	DIGIT 8	DIGIT 8
9	DIGIT 9	DIGIT 9	DIGIT 9
0	DIGIT 0	DIGIT 0	DIGIT 0
R-TUNE	PREVIOUS CHAN OR VIDEO MODE	CABLE PREVIOUS CHANNEL	PREVIOUS DBS CHANNEL
ASPECT PROG	TV ASPECT	-	DBS PROGRAM/DASH
PIP MIN <<REW	PIP MIN	-	-
SPLIT PLAY	SPLIT ON / OFF	-	-
PIP MAX FF >>	PIP MAX	-	-
SWAP PAUSE	SWAP PIP OR SPLIT WITH MAIN PICTURE	-	-
MOVE STOP	MOVE PIP	-	-
PIP RECORD	PIP ON / OFF	-	-
FREEZE TV/VCR	TV PIP FREEZE	-	-
PIP CH VCR/DBS CH ▼	PIP OR SPLIT CHAN ▼	-	DBS CHANNEL DOWN
PIP CH VCR/DBS CH ▲	PIP OR SPLIT CHAN ▲	-	DBS CHANNEL UP

REMOTE CONTROL OPERATION (MODEL PT-47WX42C)

Mode Operational Key Chart (contd.)

KEY NAME	VCR MODE	DVD MODE
POWER	POWER	POWER
SAP	-	-
MUTE	TV MUTE	TV MUTE
TV/VIDEO	TV INPUT SWITCH	TV INPUT SWITCH
BBE/MENU	-	-
CH ▲	-	NEXT CHAPTER
CH ▼	-	PREVIOUS CHAPTER
VOL ►	TV VOLUME +	NAVIGATION RIGHT
◄ VOL	TV VOLUME -	NAVIGATION LEFT
ACTION	-	-
RECALL	ONSCREEN VCR DISPLAY	DVD DISPLAY
EXIT	-	-
SEARCH/GUIDE	-	-
1	-	-
2	-	-
3	-	-
4	-	-
5	-	-
6	-	-
7	-	-
8	-	-
9	-	-
0	-	-
R-TUNE	-	-
ASPECT PROG	-	-
PIP MIN <<REW	VCR REWIND	SKIP SEARCH REW <<
SPLIT PLAY	VCR PLAY	DVD PLAY
PIP MAX FF>>	VCR FF	SKIP SEARCH FF>>
SWAP PAUSE	VCR PAUSE	DVD STILL
MOVE STOP	VCR STOP	DVD STOP
PIP RECORD	VCR RECORD	-
FREEZE TV/VCR	TV/VCR SWITCH	OPEN/CLOSE
PIP CH VCR/DBS CH ▼	VCR CHANNEL DOWN	SLOW -
PIP CH VCR/DBS CH ▲	VCR CHANNEL UP	SLOW +

Programming The Remote

The Universal Remote Control can be programmed to operate many manufacturers' components, using the component function buttons for VCR, DVD, CABLE or DBS. Follow the procedures for programming your Remote Control with or without a code for the component.

Default Modes For Remote Control

Device	Operates	Default
TV	TV (Panasonic Only)	Panasonic TV Codes
VCR	VCR (Preset)	Panasonic VCR Codes
DBS	DBS (Preset)	Panasonic DBS Codes
CABLE	CABLE (Preset)	Panasonic DBS Codes
DVD	DVD, CD (Preset)	Panasonic DVD Codes

Determine the manufacturer of the component and look in the table for the code.

Programming With a Code

Procedure

- Confirm that the external component is plugged in and operating.
- Turn the component off.
- Press **ACTION** and **POWER** together, **for at least 5 seconds**.
- Press appropriate component button on the Remote Control VCR, DVD, CABLE or DBS.
- Enter the 3-digit component code using the Remote Control numeric keypad (0 ~ 9 buttons).
- Press the Remote Control **POWER** to test the component. If the procedure was successful, the component will turn on.

Helpful Hints: Unsuccessful Code

If the component does not operate with the Remote Control, repeat the procedure using another code. (Some brands have multiple codes).
If an incorrect code is entered, or if the procedure takes longer than 30 seconds, the programming will fail.

Programming Without A Code

This procedure searches all codes and is called the "sequence method."

- Confirm that the external component is plugged in and on.
 - Turn the component off.
 - Press **ACTION** and **POWER** together, **for at least 5 seconds**.
 - Press appropriate component button on the Remote Control.
 - Press **VOL ►** to move forward to the next code. Press **◀ VOL** to move backward.
 - Press the Remote Control **POWER** to test the component. If the procedure was successful, the component will turn on.
- Note:** Repeat the above steps until the component code is found. It may take many attempts before the correct code is found.
- After the code is found, press **ACTION** to store the code.

REMOTE CONTROL OPERATION (MODEL PT-47WX42C)

Component Codes

The Universal Remote Control is capable of operating many component brands after entering a code. Some components may not operate because the codes are not available due to limited memory. The Universal Remote Control does not control all features found in each model.

Write the code numbers from tables in this space. This will serve as a reference if you need to program your Remote Control.

VCR	DVD	DBS	CABLE	
<input type="text"/> <input type="text"/> <input type="text"/>	<input type="text"/> <input type="text"/> <input type="text"/>	<input type="text"/> <input type="text"/> <input type="text"/>	<input type="text"/> <input type="text"/> <input type="text"/>	

Codes For VCR

Brand	Code
Admiral	335
Aiwa	332
Akai	314, 315, 316, 329
Audio Dynamic	311, 339
Bell & Howell	305, 313
Broksonic	320, 326
Canon	323, 325
CCE	343
Citizen	306
Craig	305, 306, 329
Curtis Mathes	324, 345
Daewoo	301, 324, 343
DBX	310, 311, 339
Dimensia	345
Emerson	303, 319, 320, 325, 326, 343
Fisher	305, 307, 308, 309, 313
Funai	320, 326, 334
GE	324, 333, 345
Goldstar	306
Gradiente	334
Hitachi	300, 323, 345
Instant Replay	323, 324
Jensen	339
JVC	310, 311, 334, 339
Kenwood	306, 310, 311, 339
LXI	300, 305, 306, 307, 308, 309
Magnavox	323, 324, 331
Marantz	310, 311, 339
Marta	306
Memorex	309, 324
MGA	338, 340, 341, 347, 348
Minolta	300, 345
Mitsubishi	338, 340, 341, 347, 348
Multitech	304, 347
NEC	310, 311, 334, 339
Olympic	323, 324
Optimus	306, 321, 328, 335

Brand	Code
Orion	320, 326
Panasonic	321, 322, 323, 324
J.C. Penney	300, 305, 310, 311, 324, 339, 345
Pentax	300, 311, 345
Philco	320, 323, 324, 326, 331, 343
Philips	323, 324, 331
Pioneer	323
Proscan	300, 301, 302, 323, 324, 331, 333, 345, 346
Quasar	321, 322, 323, 324
Radio Shack	305, 309, 324, 333, 336, 340
RCA	300, 301, 302, 323, 324, 331, 333, 345, 346
Realistic	305, 309, 324, 336, 340
Samsung	302, 304, 333
Sansui	320, 326, 339, 352
Sanyo	305, 309, 313
Scott	301, 302, 304, 309, 320, 326, 338, 340, 347, 348
Sears	300, 305, 306, 307, 308
Sharp	335, 336
Shintom	317
Signature 2000	335
Singer	337
Sony	328, 329, 330
Sylvania	331, 324, 331
Tashiro	306
Tatung	310, 311, 339
Teac	310, 311, 339
Technics	321, 322, 323, 324
Teknika	324
Toshiba	301, 346
Vector Research	311
Wards	306, 309, 335, 336, 344
Yamaha	305, 310, 311, 339
Zenith	306, 344

Component Codes (contd.)

Codes for Cable Box

Brand	Code
ABC	224
Archer	225, 232
Cableview	205, 232
Citizen	205, 222
Curtis	212, 213
Diamond	224, 225, 232
Eagle	229
Eastern	234
GC Brand	205, 232
Gemini	222
General Instrument/ Jerrold	211, 219, 220, 221, 222, 223, 224, 225, 226, 227
Hamlin	212, 218, 240, 241, 242, 245
Hitachi	203, 224
Macom	203, 204, 205
Magnavox	233
Memorex	230
Movietime	205, 232
Oak	202, 237, 239
Panasonic	209, 210, 214
Philips	206, 207, 228, 229, 230
Pioneer	201, 216
Pulsar	205, 232

Brand	Code
Puser	232
RCA	215
Realistic	232
Regal	212, 218, 240, 241, 242, 245
Regency	234
Rembrandt	205, 232, 237
Samsung	205
Scientific Atlanta	211, 212, 213
Slmark	201, 205
Sprucer	205, 210
Stargate	205, 232
Teleview	201, 205
Texscan	244
Tocom	235
Toshiba	204
Unika	225, 232
Universal	222, 232
Videoway	206
Viewstar	229, 230
Zenith	200, 217
Zenith / Drake Satellite	200

Codes for DVD

Brand	Code
Denon	100
Ferguson	101
JVC	109
Mitsubishi	105
Nordmende	101
Panasonic	100
Philips	103
Pioneer	102
RCA	101

Brand	Code
Saba	101
Samsung	110
Sharp	108
Sony	104
Technics	100
Thomson	101
Toshiba	103
Yamaha	100
Zenith	107

Codes for DBS

Brand	Code
Dish Network (Echostar)	105, 115, 116
Echo Star	105
Express VU	105, 115
G.E.	106
G.I. (General Instrument)	108
Gradiente	114
Hitachi	103, 111, 112
HNS (Hughes)	103
Magnavox	101, 102

Brand	Code
Panasonic	104
Philips	101, 102
Primestar	108
Proscan	106, 109, 110, 113
RCA	106, 109, 110, 113
Sony	107
Star Choice	103, 108
Toshiba	100
Uniden	101, 102

REMOTE CONTROL OPERATION (MODELS PT-47WX52C, PT-53WX52C AND PT-56WX52C)

Remote Control Operation (models PT-47WX52C, PT-53WX52C and PT-56WX52C)



Press to turn ON and OFF.

SAP



Press to access second audio program.

MUTE



Press to mute sound. Press to display and cancel CC (Closed Caption).



Press to select remote operation.

ACTION



Press to access menus.

TV/VIDEO

Press to select TV or input modes.

BBE MENU



BBE - Press to turn on or off.
MENU - Press to access DBS or DVD menus.

PAGE

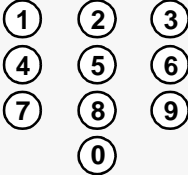
DBS page up/down and DVD skip +/- buttons.



Press numeric keypad to select any channel.

R-TUNE



Press to switch to previously viewed channel or input modes.



EUR7603Z30

LIGHT

Press to illuminate remote buttons.

ASPECT

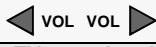

Select picture size (ratio) to match programming format.

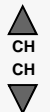

Press to adjust TV sound and navigate in menus.



Press to select next or previous channel and navigate in menus.

RECALL



Press to display time, channel, sleep timer, and other options.

EXIT















DBS functions button.

GUIDE

DBS functions button.

PROG

Press to enter minor number in a compound number.

*PIP MIN REW 	PLAY 	*PIP MAX FF 
PAUSE 	STOP 	REC 
*FREEZE TV/VCR 	*PIP CH VCR CH 	*SEARCH OPEN/CLOSE 
*PIP 	*SPLIT 	*MOVE 
*SWAP 		
*Split or PIP function buttons Component function buttons		

Battery Installation

Use two AA batteries:

Remove battery cover by pushing in and up near arrow.
Install batteries matching (+) and (-) polarity signs.
Replace the battery cover.

Note: Incorrect installation can cause battery leakage and corrosion that will damage the Remote Control

Precautions

- Replace batteries in pairs.
- Do not mix battery types (zinc carbon with alkaline).
- Do not recharge, heat, short-circuit, disassemble, or burn batteries.

REMOTE CONTROL OPERATION (MODELS PT-47WX52C, PT-53WX52C AND PT-56WX52C)

Mode Operational Key Chart

This chart defines which keys that are operational after programming (if needed), while in the selected remote control mode TV, DTV, CABLE, DBS, VCR, DVD ...etc.

KEY NAME	TV MODE	DTV MODE	CABLE MODE	DBS MODE
POWER	POWER	POWER	POWER	POWER
SAP	SAP ON/OFF	-	-	-
MUTE	MUTE	TV MUTE	CBL MUTE	TV MUTE
ASPECT	TV ASPECT	DTV ASPECT	-	DBS ASPECT
TV/VIDEO	INPUT SWITCH	TV INPUT SWITCH	TV INPUT SWITCH	TV INPUT SWITCH
CHAN UP	CHANNEL UP	-	CABLE CHANNEL UP	DBS NAVIGATION UP
CHAN DOWN	CHANNEL DOWN	-	CABLE CHANNEL DOWN	DBS NAVIGATION DOWN
VOL RIGHT	VOL +	NAVIGATION RIGHT	CABLE VOL +	DBS NAVIGATION RIGHT
VOL LEFT	VOL -	NAVIGATION LEFT	CABLE VOL -	DBS NAVIGATION LEFT
ACTION	ACTION	ACTION	ENTER	DBS ACTION
BBE/MENU	BBE On or off	STB MENU	-	STB MENU
RECALL	DISPLAY	STB PROGRAM INFO.	TV DISPLAY	STB PROG. INFO
EXIT	-	DTV EXIT	-	STB EXIT
PAGE DOWN	-	STB PAGE DOWN	-	STB PAGE DOWN
PAGE UP	-	STB PAGE UP	-	STB PAGE UP
GUIDE	-	-	-	DBS PRODGRAM GUIDE
1	DIGIT 1	STB DIGIT 1	DIGIT 1	DIGIT 1
2	DIGIT 2	STB DIGIT 2	DIGIT 2	DIGIT 2
3	DIGIT 3	STB DIGIT 3	DIGIT 3	DIGIT 3
4	DIGIT 4	STB DIGIT 4	DIGIT 4	DIGIT 4
5	DIGIT 5	STB DIGIT 5	DIGIT 5	DIGIT 5
6	DIGIT 6	STB DIGIT 6	DIGIT 6	DIGIT 6
7	DIGIT 7	STB DIGIT 7	DIGIT 7	DIGIT 7
8	DIGIT 8	STB DIGIT 8	DIGIT 8	DIGIT 8
9	DIGIT 9	STB DIGIT 9	DIGIT 9	DIGIT 9
0	DIGIT 0	STB DIGIT 0	DIGIT 0	DIGIT 0
R-TUNE	PREVIOUS CHAN OR VIDEO MODE	PREVIOUS DTV CHAN	CABLE PREVIOUS	STB PREVIOUS
PROG	-	DTV PROGRAM/DASH	-	STB PROGRAM/DASH
PIP MIN <<REW	TV PIP MIN	-	-	-
PLAY	-	-	-	-
PIP MAX >>FF	TV PIP MAX	-	-	-
PAUSE	-	-	-	-
STOP	-	-	-	-
RECORD	-	-	VCR RECORD	STB RECORD
FREEZE TV/VCR	TV PIP OR SPLIT FREEZE	-	-	STB/DTV/SAT SW
PIP CH ▼ VCR CH	PIP OR SPLIT CHAN ▼	-	CABLE CHANNEL DOWN	DBS CHANNEL DOWN
PIP CH ▲ VCR CH	PIP OR SPLIT CHAN ▲	-	CABLE CHANNEL UP	DBS CHANNEL UP
SEARCH OPEN/CLOSE	SPLIT OR PIP SEARCH	-	-	-
PIP	PIP ON/OFF	-	-	-
SPLIT	SPLIT ON/OFF	-	-	-
MOVE	MOVE PIP	-	-	-
SWAP	SWAP PIP OR SPLIT WITH MAIN PICTURE	-	-	-
LIGHT	REMOTE BUTTONS			

REMOTE CONTROL OPERATION (MODELS PT-47WX52C, PT-53WX52C AND PT-56WX52C)

Mode Operational Key Chart (contd.)

KEY NAME	VCR MODE	DVD MODE		AUX MODE			RCVR MODE
		(DVD)	(CD)	(VCR2)	(TAPE)	(PVR)	
POWER	POWER	POWER	POWER	POWER	POWER	POWER	POWER
SAP	-	-	-	-	-	-	-
MUTE	TV MUTE	TV MUTE	RCVR MUTE	TV MUTE	RCVR MUTE	TV MUTE	RCVR MUTE
ASPECT	-	-	-	-	-	-	-
TV/VIDEO	TV INPUT SWITCH	TV INPUT SWITCH	TV INPUT SWITCH	TV INPUT SWITCH	TV INPUT SW	TV INPUT SW	RCVR INPUT SW
CHAN UP	VCR CHANNEL UP	NAVIGATION UP	NEXT TRACK	VCR CHANNEL UP	-	PVR UP	TUNER +
CHAN DOWN	VCR CHAN DOWN	NAVIGATION DOWN	PREVIOUS TRACK	VCR CHANNEL DOWN	-	PVR DOWN	TUNER -
VOL RIGHT	TV VOLUME +	NAVIGATION RIGHT	TV/RCVR VOLUME UP	TV VOLUME +	RCVR VOLUME +	PVR RIGHT	RCVR VOLUME +
VOL LEFT	TV VOLUME -	NAVIGATION LEFT	TV/RCVR VOLUME DOWN	TV VOLUME -	RCVR VOLUME -	PVR LEFT	RCVR VOLUME -
ACTION	TV ACTION	SELECT	-	TV ACTION	-	SELECT	-
BBE/MENU	-	DVD MENU	-	-	-	-	-
RECALL	ONSCREEN VCR DISPLAY	DVD DISPLAY	TIME FORMAT	ONSCREEN VCR DISPLAY	-	PVR ENTER	-
EXIT	-	-	-	-	-	PVR Exit	-
PAGE DOWN	-	SKIP -	SKIP -	-	-	-	-
PAGE UP	-	SKIP+	SKIP+	-	-	-	-
GUIDE	-	TITLE	NEXT DISC	-	-	PVR GUIDE	-
1	DIGIT 1	1 CHAPT.	TRACK 1	DIGIT 1	-	DIGIT 1	AV 1
2	DIGIT 2	2 CHAPT.	TRACK 2	DIGIT 2	-	DIGIT 2	AV 2
3	DIGIT 3	3 CHAPT.	TRACK 3	DIGIT 3	-	DIGIT 3	AV 3
4	DIGIT 4	4 CHAPT.	TRACK 4	DIGIT 4	-	DIGIT 4	AV 4
5	DIGIT 5	5 CHAPT.	TRACK 5	DIGIT 5	-	DIGIT 5	CD
6	DIGIT 6	6 CHAPT.	TRACK 6	DIGIT 6	-	DIGIT 6	TUNER
7	DIGIT 7	7 CHAPT.	TRACK 7	DIGIT 7	-	DIGIT 7	PHONO
8	DIGIT 8	8 CHAPT.	TRACK 8	DIGIT 8	-	DIGIT 8	TAPE
9	DIGIT 9	9 CHAPT.	TRACK 9	DIGIT 9	-	DIGIT 9	AUX
0	DIGIT 0	0 CHAPT.	TRACK 0	DIGIT 0	-	DIGIT 0	-
R-TUNE	-	-	-	-	DECK A/B	REPLAY ZONES	-
PROG	-	-	-	-	-	RETURN TO LIVE	-
PIP MIN <<REW	VCR REWIND	SKIP SEARCH <<	SEARCH REWIND	VCR REWIND	TAPE REWIND	PVR REWIND	SURROUND -
PLAY	VCR PLAY	DVD PLAY	CD PLAY	VCR PLAY	TAPE PLAY	PVR PLAY	-
PIP MAX >>FF	VCR FF	SKIP SEARCH FF>>	SEARCH FF	VCR FF	TAPE FF	PVR FF	SURROUND +
PAUSE	VCR PAUSE	DVD PAUSE	CD STILL/PAUSE	VCR PAUSE	TAPE PAUSE	PVR PAUSE	-
STOP	VCR STOP	DVD STOP	CD STOP	VCR STOP	TAPE STOP	PVR STOP	-
RECORD	VCR RECORD	-	-	VCR RECORD	TAPE RECORD	PVR RECORD	-
FREEZE TV/VCR	TV/VCR SWITCH	-	-	TV/VCR SWITCH	-	INSTANT REPLAY	-
VCR/DBS CHAN ▼	VCR CHANNEL DOWN	SLOW -	RANDOM	VCR CHANNEL DOWN	-	-	CENTER -
VCR/DBS CHAN ▲	VCR CHANNEL UP	SLOW +	REPLAY	VCR CHANNEL UP	-	-	CENTER +
SEARCH OPEN/CLOSE	-	OPEN/CLOSE	OPEN/CLOSE	-	OPEN/CLOSE	QUICK SKIP	-
PIP	-	-	-	-	-	-	-
SPLIT	-	-	-	-	-	-	-
MOVE	-	-	-	-	-	-	-
SWAP	-	-	-	-	-	-	-
LIGHT	REMOTE BUTTONS						

Programming The Remote

The Universal Remote Control can be programmed to operate many manufacturers' components, using the component function buttons for VCR, DVD, AUX, RCVR, TV, DTV CABLE or DBS. Follow the procedures for programming your Remote Control with or without a code for the component.



Default Modes For Remote Control

Device	Operates	Default
TV	TV (Panasonic Only)	Panasonic TV Codes
DTV-STB	DTV (Panasonic Only)	Panasonic DTV Codes
CABLE	CABLE (Preset)	Panasonic CABLE Codes
DBS	DBS (Preset)	Panasonic DBS Codes
VCR	VCR (Preset)	Panasonic VCR Codes
DVD/CD	DVD and CD (Preset)	Panasonic DVD Codes
AUX	Personal Video Recorders, Tape and VCR2	Panasonic Personal Video Recorders Code
RCVR	Audio Receiver (Preset)	Panasonic RCVR Code

Determine the manufacturer of the component and look in the table for the code.

Programming With a Code

Procedure



- Confirm that the external component is plugged and operating.
- Turn the component off.
- Press ^{ACTION} ● and  together, **for at least 5 seconds.**
- Press appropriate component button on the Remote Control VCR, DVD (CD), AUX (VCR2 or TAPE), RCVR, DTV, CABLE or DBS.
- Enter the 3-digit component code using the Remote Control numeric keypad (0 ~ 9 buttons).
- Press the Remote Control  to test the component. If the procedure was successful, the component will turn on.

Helpful Hints: Unsuccessful Code

If the component does not operate with the Remote Control, repeat the procedure using another code. (Some brands have multiple codes).
If an incorrect code is entered, or if the procedure takes longer than 30 seconds, the programming will fail.

Programming Without A Code

This procedure searches all codes and is called the "sequence method."

- Confirm that the external component is plugged in and on.
- Turn the component off.
- Press ^{ACTION} ● and  together, **for at least 5 seconds.**
- Press appropriate component button on the Remote Control.
- Press **VOL ►** to move forward to the next code. Press **◀ VOL** to move backward.
- Press the Remote Control  to test the component. If the procedure was successful, the component will turn on.
Note: Repeat the above steps until the component code is found. It may take many attempts before the correct code is found.
- After the code is found, press ^{ACTION} ● to store the code.

REMOTE CONTROL OPERATION (MODELS PT-47WX52C, PT-53WX52C AND PT-56WX52C)

Component Codes

The Universal Remote Control is capable of operating many component brands after entering a code. Some components may not operate because the codes are not available due to limited memory. The Universal Remote Control does not control all features found in each model.

Write the code numbers from tables in this space. This will serve as a reference if you need to program your Remote Control.

VCR □ □ □	DVD □ □ □	DVD (CD) □ □ □	AUX (VCR 2) □ □ □	AUX (TAPE) □ □ □
RECEIVER □ □ □	CABLE □ □ □	DBS □ □ □		

Codes For VCR

Brand	Code
Admiral	335
Aiwa	332
Akai	314, 315, 316, 329
Audio Dynamic	311, 339
Bell & Howell	305, 313
Broksonic	320, 326
Canon	323, 325
Citizen	306
Craig	305, 306, 329
Curtis Mathes	324, 345
Daewoo	301, 324, 343
DBX	310, 311, 339
Dimensia	345
Emerson	303, 319, 320, 325, 326, 343
Fisher	305, 307, 308, 309, 313
Funai	320, 326, 334
GE	324, 333, 345
Goldstar	306
Gradiente	334
Hitachi	300, 323, 345
Instant Replay	323, 324
Jensen	339
JVC	310, 311, 334, 339
Kenwood	306, 310, 311, 339
LXI	300, 305, 306, 307, 308, 309
Magnavox	323, 324, 331
Marantz	310, 311, 339
Marta	306
Memorex	309, 324
MGA	338, 340, 341, 347, 348
Minolta	300, 345
Mitsubishi	338, 340, 341, 347, 348
Multitech	304, 347
NEC	310, 311, 334, 339
Olympic	323, 324
Optimus	306, 321, 328, 335

Brand	Code
Orion	320, 326
Panasonic	321, 322, 323, 324
J.C. Penney	300, 305, 310, 311, 324, 339, 345
Pentax	300, 311, 345
Philco	320, 323, 324, 326, 331, 343
Philips	323, 324, 331
Pioneer	323
Proscan	300, 301, 302, 323, 324, 331, 333, 345, 346
Quasar	321, 322, 323, 324
Radio Shack	305, 309, 324, 333, 336, 340
RCA	300, 301, 302, 323, 324, 331, 333, 345, 346
Realistic	305, 309, 324, 336, 340
Samsung	302, 304, 333
Sansui	320, 326, 339, 352
Sanyo	305, 309, 313
Scott	301, 302, 304, 309, 320, 326, 338, 340, 347, 348
Sears	300, 305, 306, 307, 308
Sharp	335, 336
Shintom	317
Signature 2000	335
Singer	317
Sony	328, 329, 330
Sylvania	323, 324, 331
Tashiro	306
Tatung	310, 311, 339
Teac	310, 311, 339
Technics	321, 322, 323, 324
Teknika	324
Toshiba	301, 346
Vector Research	311
Wards	306, 309, 335, 336, 344
Yamaha	305, 310, 311, 339
Zenith	306, 344

Component Codes (contd.)

Codes for Cable Box

Brand	Code
ABC	124
Archer	125, 132
Cableview	105, 132
Citizen	105, 122
Curtis	112, 113
Diamond	124, 125, 132
Eagle	129
Eastern	134
GC Brand	105, 132
Gemini	122
General Instrument/ Jerrold	111, 119, 120, 121, 122, 123, 124, 125, 126, 127
Hamlin	112, 118, 140, 141, 142, 145
Hitachi	103, 124
Macom	103, 104, 105
Magnavox	133
Memorex	130
Movietime	105, 132
Oak	102, 137, 139
Panasonic	109, 110, 114
Philips	106, 107, 128, 129, 130
Pioneer	101, 116
Pulsar	105, 132

Brand	Code
Puser	132
RCA	115
Realistic	132
Regal	112, 118, 140, 141, 142, 145
Regency	134
Rembrandt	105, 132, 137
Samsung	105
Scientific Atlanta	111, 112, 113
Slmark	101, 105
Sprucer	105, 110
Stargate	105, 132
Teleview	101, 105
Texscan	144
Tocom	135
Toshiba	104
Unika	125, 132
Universal	122, 132
Videoway	106
Viewstar	129, 130
Zenith	100, 117
Zenith / Drake Satellite	100

Codes for DVD

Brand	Code
Denon	100
Ferguson	101
JVC	109
Mitsubishi	105
Nordmende	101
Panasonic	100
Philips	103
Pioneer	102
RCA	101

Brand	Code
Saba	101
Samsung	110
Sharp	108
Sony	104
Technics	100
Thomson	101
Toshiba	103
Yamaha	100
Zenith	107

Codes for Personal Video Recorders

Brand	Code
Panasonic Replay TV	100
Philips Tivo	101
Sony Tivo	102

Component Codes (contd.)

Codes for DBS

Brand	Code
Dish Network (EchoStar)	105, 115, 116
Echo Star	105
Express VU	105, 115
G.E.	106
G.I. (General Instrument)	108
Gradiente	114
Hitachi	103, 111, 112
HNS (Hughes)	103
Magnavox	101, 102

Brand	Code
Panasonic	104
Phillips	101, 102
Primestar	108
Proscan	106, 109, 110, 113
RCA	106, 109, 110, 113
Sony	107
Star Choice	103, 108
Toshiba	100
Uniden	101, 102

Codes for CD

Brand	Code
Admiral	226
Aiwa	233, 235
Carver	229
Denon	242
Emerson	239
Fisher	205
Harman/Kardon	219, 220, 221, 223
Hitachi	207
Jensen	234
JVC	240, 241, 245
Kardon	223
Kenwood	200, 201, 211, 245
LXI/Sears	236
Magnavox	229, 232
Marantz	229
McIntosh	221
Nakamichi	210
Onkyo	214, 215
Optimus	208, 218, 220, 222

Brand	Code
Panasonic	224, 225, 227
Phillips	229, 230
Pioneer	208
Quasar	224, 225, 227
RCA	231, 237, 238, 247
Sansui	210, 246
Sanyo	205
Scott	210, 246
Sharp	242, 243
Sherwood	220
Sony	228
Soundesign	244
Teac	212, 216, 218
Technics	224, 225, 227
Victor	240, 241, 245
Yamaha	202, 203, 204

Component Codes (contd.)

Codes for Cassette Deck

Brand	Code
Aiwa	223, 224, 225
Denon	231
Fisher	203
Jensen	214
JVC	229, 230
Kenwood	200, 207
Marantz	202
Nakamichi	205
Onkyo	208, 209, 213
Panasonic	216, 218
Philips	222

Brand	Code
Pioneer	204
RCA	226, 227, 228
Sansui	205, 210
Sharp	231
Sony	219, 220
Teac	210, 211, 215
Technics	216, 218
Yamaha	201, 202

Codes for Receivers

Brand	Code
Admiral	120
Aiwa	125, 126
Denon	134, 135, 136
Fisher	104
Garrard	113
Harman Kardon	115, 123
Jensen	129
JVC	132, 133
Kenwood	100, 108
Magnavox	127
Marantz	124
McIntosh	116
Nakamichi	106
Onkyo	109, 114

Brand	Code
Optimus	103, 127, 130, 131
Panasonic	118, 119, 121
Philips	123
Pioneer	105, 107
Quasar	118, 119, 121
RCA	103, 105, 127, 130, 131
Sansui	103, 111, 139
Sharp	134, 137
Sony	122
Soundesign	138
Teac	111, 112, 113
Technics	118, 119, 121
Victor	132, 133
Yamaha	101, 102

Roller Guide Menu Navigation

Press  to display the roller guide menu.

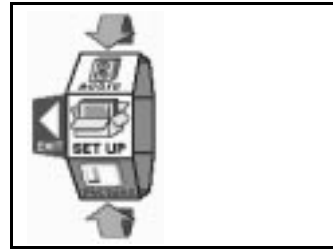

Press  to rotate to desired icon.

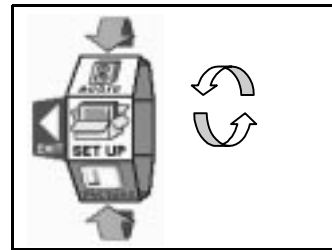

Press  to display main menu and submenus field.

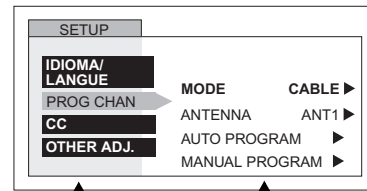

Main Menu Field

Submenu Field

Press  to select desired main menu feature.

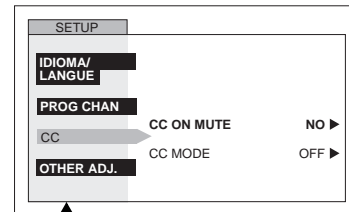

Main Menu

Press  to enter submenu field.

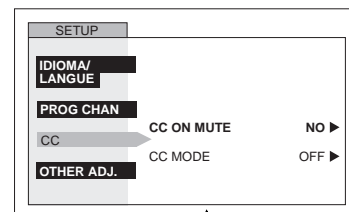

Submenu field

Contd.

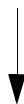

Roller Guide Menu Navigation (contd.)

Contd.

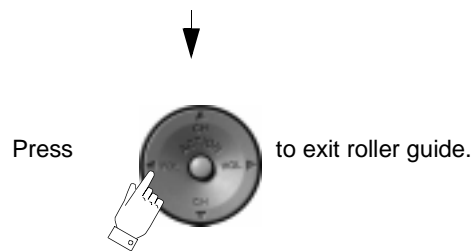
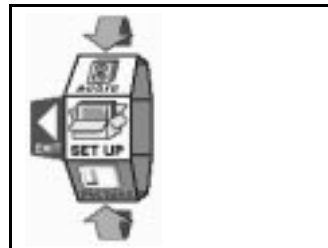
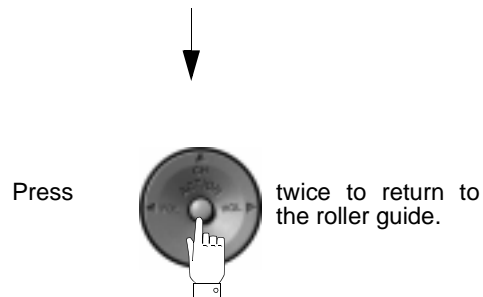
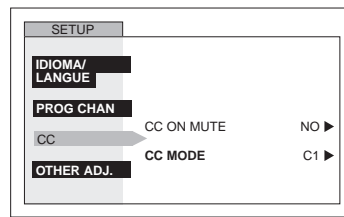
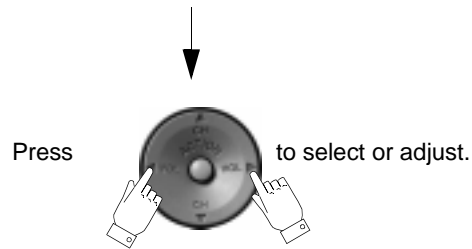
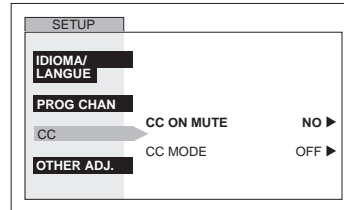
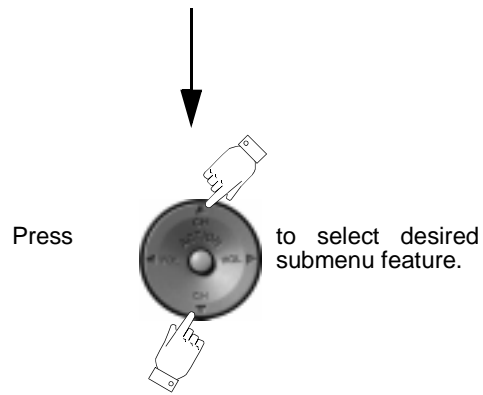

NORMAL PICTURE

Roller Guide Icons

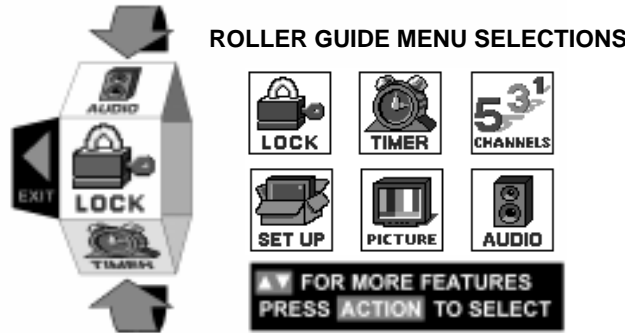



Roller Guide Icon Menus

These charts list all menus under each Roller Guide Icon and which pages to refer to for menus description.

	REFER TO PAGE
IDIOMA/LANGUE <input type="checkbox"/> MODE - (ENGLISH, FRANÇAIS, ESPAÑOL)	33
PROG CHAN <input type="checkbox"/> MODE - (TV or CABLE) <input type="checkbox"/> ANTENNA - (ANT1 or ANT2) <input type="checkbox"/> AUTO PROGRAM <input type="checkbox"/> MANUAL PROGRAM	33
CC (CLOSED CAPTIONED) <input type="checkbox"/> CC ON MUTE <input type="checkbox"/> CC MODE	34
OTHER ADJ. <input type="checkbox"/> AUTO POWER <input type="checkbox"/> CHAN BANNER <input type="checkbox"/> CONVERGENCE 1 <input type="checkbox"/> CONVERGENCE 2	34 34 35 36

	REFER TO PAGE
AUDIO ADJ. <input type="checkbox"/> MODE - (STEREO, SAP or MONO) <input type="checkbox"/> BASS, TREBLE, BALANCE or NORMAL	41
OTHER ADJ. <input type="checkbox"/> AI SOUND <input type="checkbox"/> BBE	41
SURROUND <input type="checkbox"/> MODE	41
SPEAKERS <input type="checkbox"/> ON <input type="checkbox"/> OFF & VARIABLE AUDIO OUT <input type="checkbox"/> OFF & FIXED AUDIO OUT	41

	REFER TO PAGE
CLOCK SET <input type="checkbox"/> TIME <input type="checkbox"/> DAY	37
SLEEP <input type="checkbox"/> HOW LONG?	37
TIMER1 or TIMER2 <input type="checkbox"/> DAY <input type="checkbox"/> ON TIME <input type="checkbox"/> OFF TIME <input type="checkbox"/> ENTER CHANNEL	37

	REFER TO PAGE
VIDEO ADJ <input type="checkbox"/> PIC MODE (VIVID, STANDARD and CINEMA) <input type="checkbox"/> COLOR, TINT, BRIGHTNESS, PICTURE, SHARPNESS OR NORMAL	38
OTHER ADJ1 <input type="checkbox"/> COLOR TEMPERATURE <input type="checkbox"/> NATURAL COLOR <input type="checkbox"/> VIDEO NR <input type="checkbox"/> 3D Y/C FILTER	38 38 38 39
OTHER ADJ2 <input type="checkbox"/> COLOR MATRIX <input type="checkbox"/> VM <input type="checkbox"/> FREEZE	39

	REFER TO PAGE
FAVORITES <input type="checkbox"/> CHANNEL SCAN (ALL or FAV)	39
CAPTION <input type="checkbox"/> PRESET CAPTION <input type="checkbox"/> MANUAL CAPTION <input type="checkbox"/> INPUT LABEL	40

	REFER TO PAGE
MODE <input type="checkbox"/> LOCK SET - (ALL, CHANNEL, GAME) <input type="checkbox"/> BLOCK PROGRAM <input type="checkbox"/> HOW LONG?	42
V-CHIP OPERATION	43

Roller Guide Icon Menu Operation

SET UP

Note: Refer to page 30 for Roller Guide Menu Navigation procedures.

Menu Languages

In SET UP Menu, select IDIOMA/LANGUE to change menu language to ENGLISH, ESPAÑOL (Spanish) or FRANÇAIS (French).

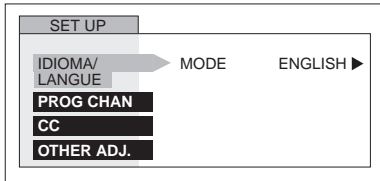

- Press **VOL** ► to select English, Spanish or French.

Prog Chan (Program Channels)

In SET UP menu under PROG CHAN select:

- MODE** - To select TV (antenna) or CABLE mode depending on the signal source.

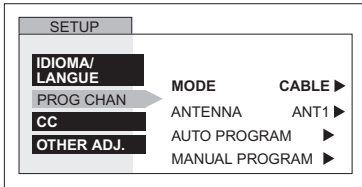

- Press **VOL** ► to select TV or CABLE.

- ANTENNA** - To select either ANT1 or ANT2.

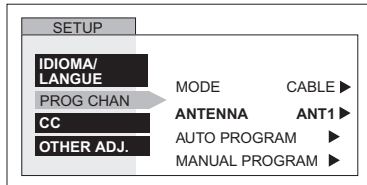

- Press **VOL** ► to select ANT2 or ANT1.

- AUTO PROGRAM** - To automatically program all channels with a signal.

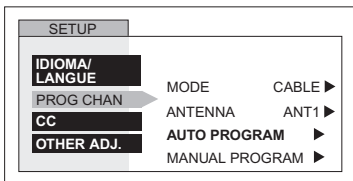

- Press **VOL** ► to start AUTO PROGRAM.

- MANUAL PROGRAM** - To manually add or delete channels.

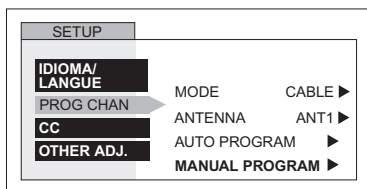

- Press **VOL** ► to display next menu.



Note: Use Remote numeric keypad to enter channel numbers.

ROLLER GUIDE ICON MENU OPERATION

CC (Closed Captioning)

This television contains a built-in decoder that displays **CC** (Closed Captioned) text across the screen (white or colored letters on black background). It allows the viewer to read the dialogue of a television program or other information. The program viewed must include Closed Captioning for the feature to work.

CC On Mute

Activates the onscreen Closed Caption feature when the **MUTE** button on the remote control is pressed. To deactivate press **MUTE** button again.

Note: This feature only functions when the Closed Caption Mode is OFF. The program being viewed must be broadcast with Closed Captioning. (Refer to your local TV guide).

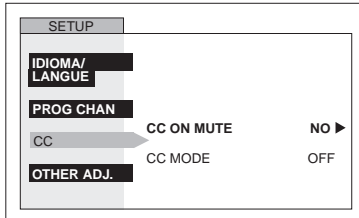

- Press **VOL** ► to select C1, C2, C3, C4 or NO.

Note: C1 mode is recommended.

CC Mode

Activates the onscreen Closed Caption feature by selecting one of the following modes.

- OFF - When Closed Caption is not desired.
- C1 - For video related information to be displayed, up to 4 lines onscreen at a time. (It does not block relevant parts of the picture). Text may be in any language.
- C2 to C4 - For other modes of video related information.
- T1 to T4 - For program guide and other information to be displayed, when available. (Blocks a large portion of the picture on the television screen).

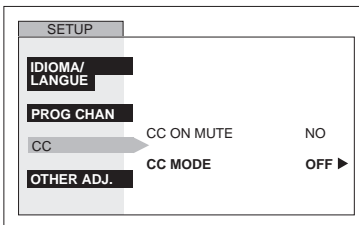

- Press **VOL** ► to select C1, C2, T1, T2, C3, C4, T3, T4 or OFF.

Note: C1 mode is recommended for viewing Closed Caption.

Other Adjustments

In SETUP Menu under OTHER ADJ. select:

- AUTO POWER ON** - Select SET to power up the TV at the same time as the Cable box or other components or select OFF.

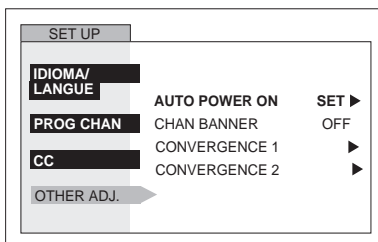

- Press **VOL** ► to select OFF or SET.

- CHAN BANNER** - Select ON to display onscreen banner when changing channels.

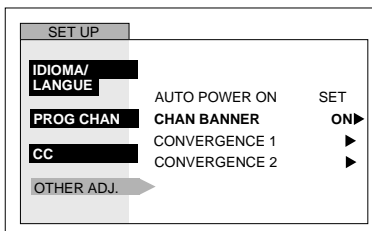

- Press **VOL** ► to select ON or OFF.

Note: Press **RECALL** to display onscreen Channel Banner at any time.

Other Adjustments (contd.)

- CONVERGENCE 1 - In SET UP menu select CONVERGENCE 1 under OTHER ADJ. only after moving the PTV to adjust for the effects of the earth's magnetic field on the projection tubes. **Only use the remote control buttons while adjusting convergence. The front control panel navigation and Action buttons have no effect.**

Note: Convergence seldom needs adjusting except after moving the PTV.

- Use the navigation buttons on the **remote control** to align the horizontal and vertical green lines on screen with the outside reference marks on screen frame, as shown below.

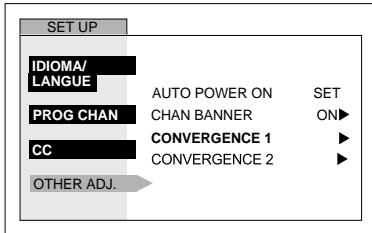

- Press **VOL** ► to display next menu.

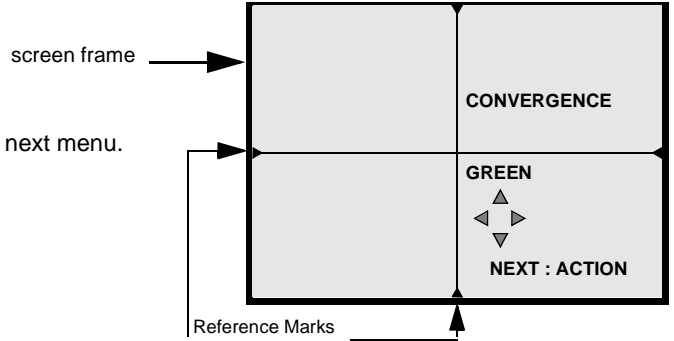

- Press **ACTION** ● to display RED convergence menu.

- Use the navigation buttons on the **remote control** to align the red cross with the white cross pattern at the center of the screen.

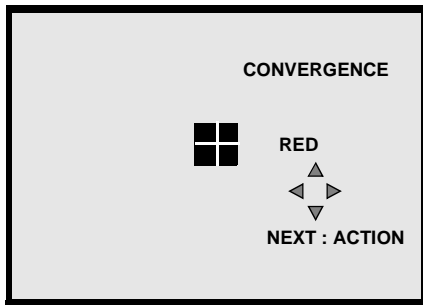

- Press **ACTION** ● to display BLUE convergence menu.
- Then repeat procedure for adjusting blue.

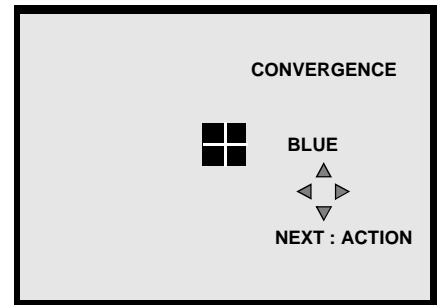

- Press **ACTION** ● to store adjustments and to display normal picture.

Note: To prevent picture tube damage do not leave test pattern on for an extended period of time.

Convergence Adjustment

An adjusted cross pattern appears white with a minimum of color fringing.

ROLLER GUIDE ICON MENU OPERATION

Other Adjustments (contd.)

- In SET UP menu select CONVERGENCE 2 under OTHER ADJ. **Only use the remote control buttons while adjusting convergence. The front control panel navigation and Action buttons have no effect.**

Note: Perform CONVERGENCE 2 only after CONVERGENCE 1 is adjusted properly.

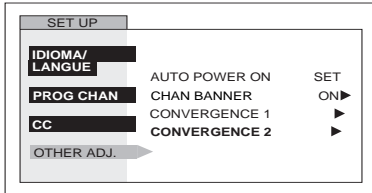

- Press **VOL ▶** to display next menu.
- Press the 1 through 9 keyboard buttons on the remote control to select the desired convergence point.
- Use the navigation buttons to align the red cross with the white cross pattern.

Note: Remote Control must be in TV mode

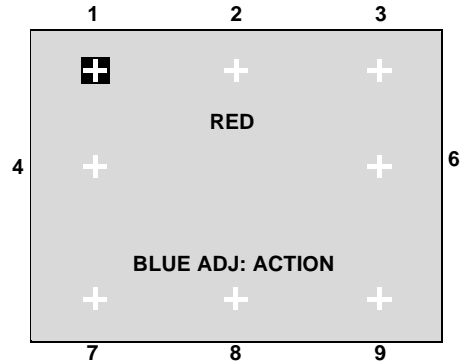

- Press **ACTION** (represented by a black circle icon) to display BLUE convergence menu.

- Press the 1 through 9 keyboard buttons on the remote control to select the desired convergence point.
- Use the navigation buttons on remote control to align the blue cross with the white cross pattern.

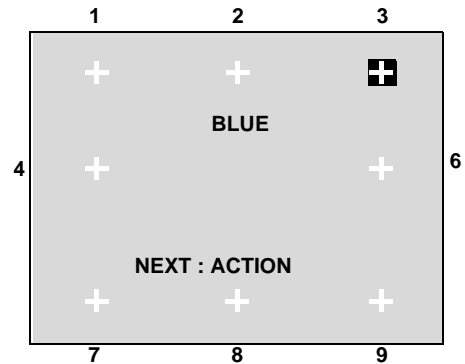

- Press **ACTION** (represented by a black circle icon) to store adjustments and to display normal picture.

Convergence Adjustment

An adjusted cross pattern appears white with a minimum of color fringing.

TIMER

Note: Refer to page 30 for Roller Guide Menu Navigation procedures.

Clock Set

Set the time and the day of the week.

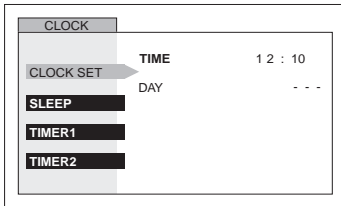

- Press ◀ VOL or VOL ▶ to select hours AM or PM.
- Press CH ▼ to select minutes position.
- Press ◀ VOL or VOL ▶ to select minutes.
- Press CH ▼ to select DAY.
- Press ◀ VOL or VOL ▶ to select day of the week.

Sleep Timer

In TIMER menu, select SLEEP to turn television off in 30, 60 or 90 minutes. Select NO to turn off timer.

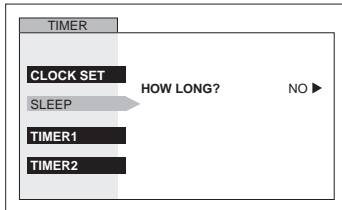

- Press VOL ▶ to select 30, 60, 90 or NO.

Timer 1 and Timer 2

In TIMER menu, select one or both timers to turn the television on and off at selected times, on selected channels, and on selected days. TIME must be entered in CLOCK SET to operate the TIMER features.

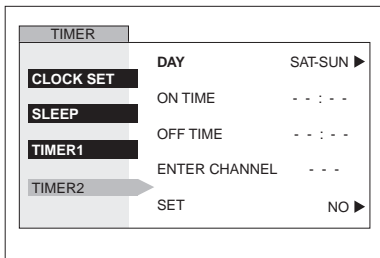

- Press VOL ▶ to select day or days.
- Press CH ▼ to select ON TIME, then press VOL ▶.
- Repeat for setting OFF TIME.
- Press CH ▼ to select ENTER CHANNEL, then press VOL ▶ to select channel.
- Press CH ▼ to select SET, then press VOL ▶ to select YES or NO.

Turn Off After 90 Minutes

The television automatically turns OFF after 90 minutes when turned ON by the TIMER. If the OFF time is selected or if a key is pressed, the automatic OFF after 90 minutes will be cancelled.

TIMER Activation

The TIMER is active when the television is OFF or ON. The television will switch to the selected channel at the selected time set in the TIMER.

ROLLER GUIDE ICON MENU OPERATION

PICTURE

Note: Refer to page 30 for Roller Guide Menu Navigation procedures.

Video Adj.

- PIC MODE - Lets you choose one of three pre-set Picture Modes that best suit the program you are viewing.

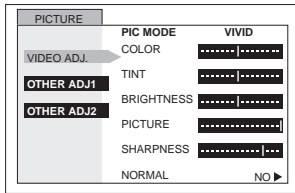

- Press ◀ VOL or VOL ▶ to select.
 - VIVID - This is the default mode. It provides enhanced picture contrast and sharpness for viewing in a well-lighted room.
 - STANDARD - Recommended for normal viewing conditions with subdued room lighting.
 - CINEMA - Select mode for watching movies in a darkened room. It provides a soft, film-like picture.

Note: Each mode has its own picture settings (Color, Tint, Brightness, Picture and Sharpness).

- COLOR - Adjusts desired color intensity.
- TINT - Adjusts natural flesh tones.
- BRIGHTNESS - Adjusts dark areas of picture.
- PICTURE - Adjusts white areas of picture.
- SHARPNESS - Adjusts clarity of outline detail.
- NORMAL - Reset selected PIC mode adjustments to factory default settings.

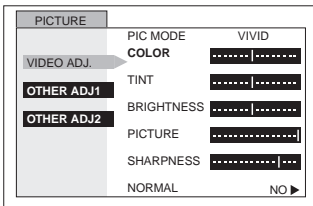

- Press CH ▼ to select desired picture adjustment.
- Press ◀ VOL or VOL ▶ to adjust.

Other Adj1

In Picture menu under OTHER ADJ1 select:

- COLOR TEMP (temperature) - To increase or decrease WARM (red) and COOL (blue) colors to suit personal preferences.

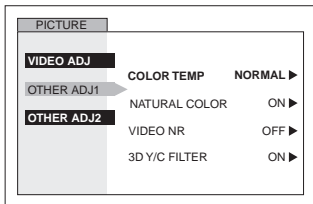

- Press VOL ▶ to select WARM, COOL or NORMAL.

- NATURAL COLOR - To increase the color reproduction range with natural color gradation and highly delicate hues.

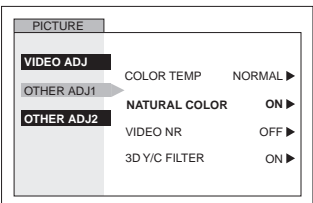

- Press VOL ▶ to select OFF or ON.

- VIDEO NR - Reduces noise in the channel, commonly called snow. Remains on when receiving weak signal.

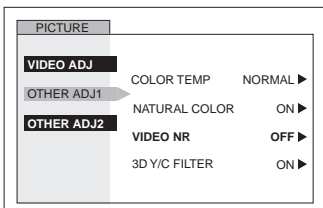

- Press VOL ▶ to select OFF or ON.

Video Adj1 (contd.)

- 3D Y/C FILTER - Minimizes noise and cross color in the picture.

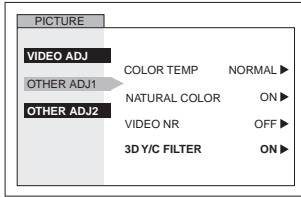

- Press **VOL** ► to select OFF or ON.

Other Adj2

In Picture menu under OTHER ADJ2 select:

- COLOR MATRIX - Select HD or SD to automatically adjust color parameters for HD (high definition) and SD (standard definition). This feature is not selectable when viewing regular TV (NTSC) program.

Note: When viewing a non-standard DTV signal format, you can change color parameters manually for the best picture quality.

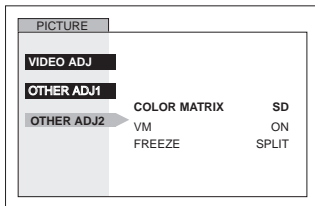

- Press **VOL** ► to select HD or SD.

- VM (VELOCITY MODULATION) - Increase picture sharpness and provides crisp white to black transitions.

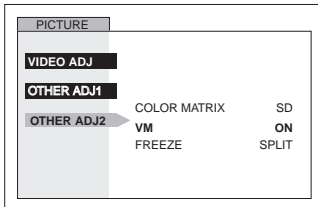

- Press **VOL** ► to select ON or OFF.

- FREEZE - This feature is used to freeze main picture and display it in a PIP or SPLIT frame, when the FREEZE button on the remote control is pressed. Press FREEZE again to delete frame. SWAP, SIZE, SEARCH, PIP MIN and PIP MAX are not functional in this mode.

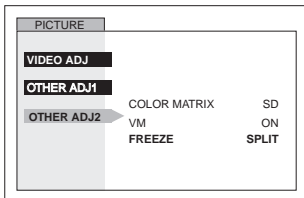

- Press **VOL** ► to select PIP or SPLIT.

CHANNELS

Favorites

In CHANNELS menu under FAVORITES select:

- CHANNEL SCAN FAV - To enter up to 16 favorite channels.
- CHANNEL SCAN ALL - To scan all channels when using the CH up/down buttons.

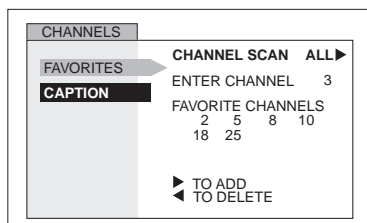

- Press **VOL** ► to select FAV or ALL.
- If FAV is selected, press **CH** ▼ to select ENTER CHANNEL.
- Use remote numeric keypad to select desired channel.
- Press **VOL** ► to add or ◀ **VOL** to delete.

CHANNELS (contd.)

Caption

In CHANNELS menu under CAPTION select:

- PRESET CAPTION - To enter channel numbers for popular TV stations.

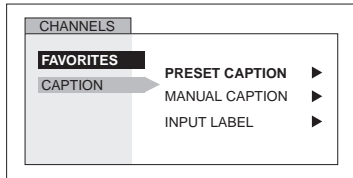

- Press **VOL ▶** to display next menu.

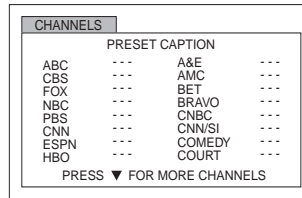

- Press **CH ▼** to select desired preset caption.
- Use remote numeric keypad to select desired channel (refer to your local TV guide).

Note: To delete a channel, press **◀ VOL** while channel is highlighted.

- MANUAL CAPTION - To enter numbers and captions manually.

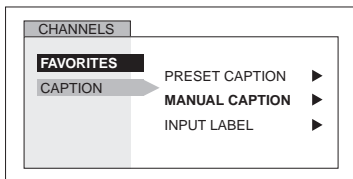

- Press **VOL ▶** to display next menu.

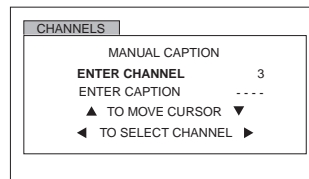

- Use remote numeric keypad to select desired channel (refer to your local TV guide).

- Press **CH ▼** to select ENTER CAPTION.
- Press **◀ VOL** or **VOL ▶** to select characters.

Note: To delete caption, enter spaces in all four character slots.

- INPUT LABEL - To label video input connections for onscreen display.

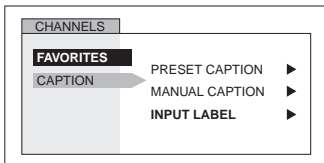

- Press **VOL ▶** to display next menu.

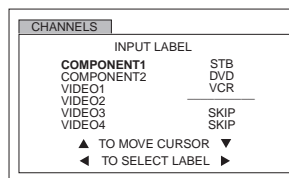

- Press **CH ▲** or **CH ▼** to move cursor.
- Press **◀ VOL** or **VOL ▶** to select desired preset input label (see chart below).

INPUT LABEL CHART

PRESET LABELS	REASON FOR SELECTING
VCR	Select when VCR is connected to video input.
DVD	Select when DVD is connected to video input.
SKIP	Select to skip unused video input when pressing TV/VIDEO button.
CABLE	Select when CABLE box is connected to video input.
DBS	Select when DBS is connected to video input.
DTV STB	Select when digital TV set-top-box is connected to video input.
PVR (Personal Video Recorder)	Select when a personal video recorder is connected to video input.
GAME	Select when Video GAME is connected to video input.
AUX	Select when other components are connected.
_____	Select to delete input label.

AUDIO

Note: Refer to page 30 for Roller Guide Menu Navigation procedures.

Audio ADJ.

- MODE** - Select STEREO, SAP (Second Audio Program) or MONO. (Use MONO when stereo signal is weak).

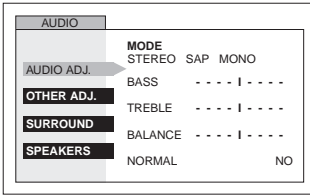

- Press **VOL ▶** to select STEREO, SAP or MONO.

- BASS** - Increase or decrease the bass response.
- TREBLE** - Increase or decrease the treble response.
- BALANCE** - Emphasize the left/right speaker volume.
- NORMAL** - Reset BASS, TREBLE and BALANCE adjustments to factory default settings.

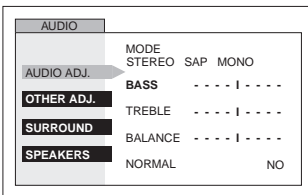

- Press **◀ VOL** or **VOL ▶** to adjust.

Other ADJ.

- AI SOUND** - Equalize overall volume levels across all channels. (AI sound is not available in VIDEO mode).

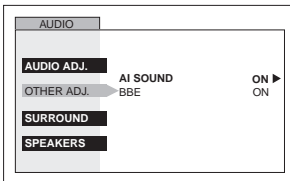

- Press **VOL ▶** to select ON or OFF.

- BBE®** - Sound technology enhances speech intelligibility and restores the dynamic range of musical passages to provide outstanding natural sound.

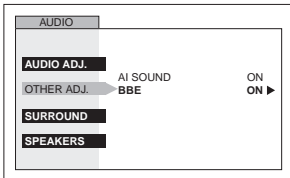

- Press **VOL ▶** to select ON or OFF.

Surround

- MODE** - Enhances audio response when listening to stereo.

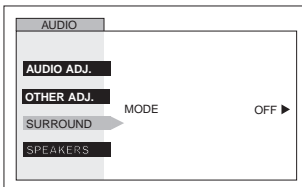

- Press **VOL ▶** to select ON or OFF.

Speakers

In AUDIO menu under SPEAKERS select:

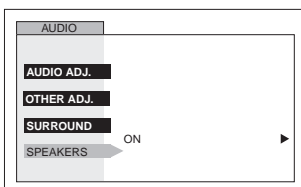

Press **VOL ▶** to select:

- ON** - TV speakers operate normally.
- OFF & Variable Audio Out** - TV speakers off - audio adjustable by television.
- OFF & Fixed Audio Out** - TV speakers off - audio adjustable by the external amplifier only.

ROLLER GUIDE ICON MENU OPERATION

LOCK

Note: Refer to page 30 for Roller Guide Menu Navigation procedures.

Mode (Lock Set)

Select LOCK SET to prevent video games and VCR tapes from being viewed.

- Use the remote numeric keypad to enter a four-digit secret code (*Use a code that is easy to remember and record it in a safe place*).

Notes:

- If you do not remember your code, LOCK will unlock in 12, 24, or 48 hours, depending on the current setup. Be cautious when selecting ALWAYS. If ALWAYS is selected, and you forget your secret code, the TV must be serviced by a qualified technician to clear the LOCK setup.
- If you select CHANGE CODE, and you change your code from the one used in the LOCK menu, your new code becomes the controlling code.

- OFF - Turns Lock function off.

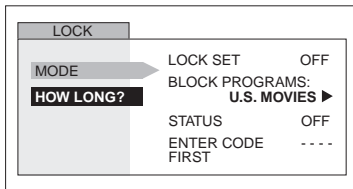

- Press **VOL** ► to display LOCK MODE menu.

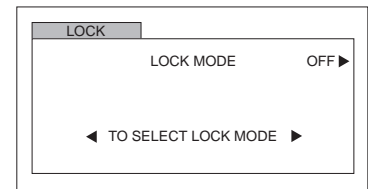

- GAME - Lock CH 3, 4 and Video inputs.

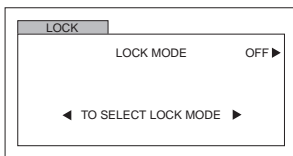

- Press **VOL** ► to select GAME.

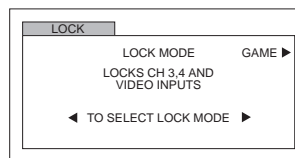

- Press **ACTION** (power button) twice.
- Press **CH** ▼ to highlight HOW LONG?.
- Press **VOL** ► to select 12 Hours, 24 Hours, 48 Hours or ALWAYS.

- CHANNEL - Lock up to four channels.

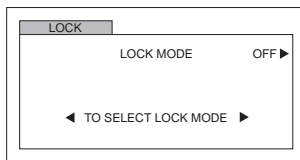

- Press **VOL** ► to select CHANNEL.

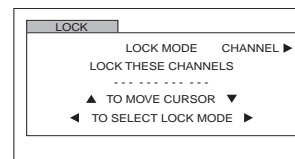

- Press **CH** ▲ or **CH** ▼ to select channel position.
- Press **◀ VOL** or **VOL ►** or use remote numeric keypad to select channels.
- Press **ACTION** (power button) twice.
- Press **CH** ▼ to highlight HOW LONG?.
- Press **VOL** ► to select 12 Hours, 24 Hours, 48 Hours or ALWAYS.

- All - Locks all channels and video inputs.

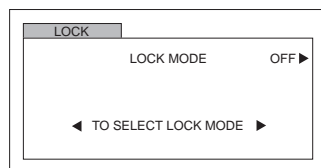

- Press **VOL** ► to select ALL.

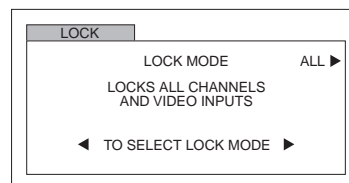

- Press **ACTION** (power button) twice.
- Press **CH** ▼ to highlight HOW LONG?.
- Press **VOL** ► to select 12 Hours, 24 Hours, 48 Hours or ALWAYS.

Note: If **GAME**, **CHANNEL** or **ALL** is selected, and if a blocked channel or video input is selected, the message **LOCKED** displays in the upper left corner of the TV screen.

V-CHIP Menu Operation

Note: Refer to page 30 for Roller Guide Menu Navigation procedures.

U.S. TV PROGRAMS

This TV model features the “V-Chip technology” which allows you to use U.S. TV PROGRAMS Guide ratings to block various types of TV programs. PIP will also be blocked automatically.

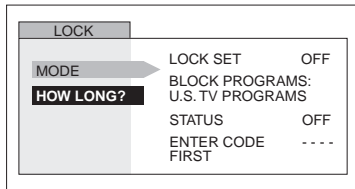

- Use the numeric keypad to enter your four digit code.
(Use a code that is easy to remember and record it in a safe place.)
- Press **CH ▼** to enter the BLOCK PROGRAMS field.
- Press **◀ VOL** or **VOL ▶** to select U.S. TV PROGRAMS.
- Press **CH ▼** to highlight STATUS.
- Press **◀ VOL** or **VOL ▶** to display U.S TV PROGRAMS RATING CHART.

U.S. TV Programs Rating Chart

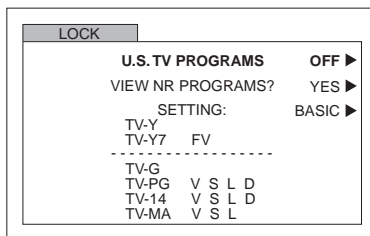

- Press **VOL ▶** to select U.S. TV PROGRAMS ON or OFF.
- Press **CH ▼** to select VIEW NR PROGRAMS?

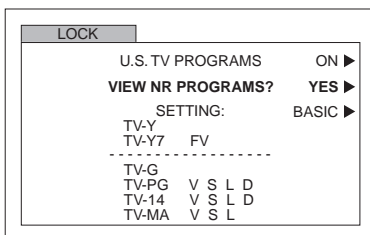

- Press **VOL ▶** to select VIEW NR PROGRAMS? YES or NO.
- Note:** Selecting “Yes”, NR programs will be received. Selecting “NO”, NR programs will be blocked. See Customer Caution below.
- Press **CH ▼** to select SETTING.

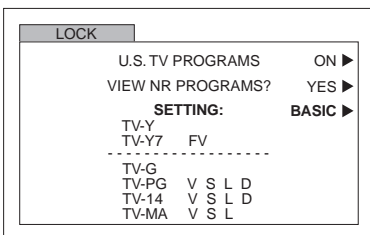

- Press **VOL ▶** to select BASIC or DETAILED.
BASIC - Allows you to select only general ratings such as TV-Y, TV-PG, etc.
DETAILED - Allows you to select both general ratings and content such as V, L, etc.

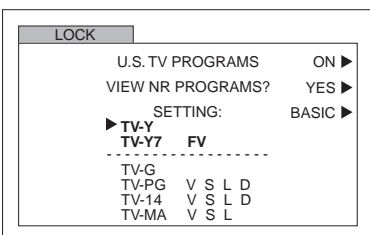

- Press **CH ▲** or **CH ▼** to move between different ratings.
- Use **◀ VOL** or **VOL ▶** to select ratings you want to block (RED) and unblock (GREEN).
- Note:** See the U.S. TV PROGRAMS RATINGS CHART.
- Press **ACTION** twice to return to MODE in Lock menu.
- Press **CH ▼** to select HOW LONG?
- Press **◀ VOL** or **VOL ▶** to select 12, 24, 48 hours or ALWAYS.

U.S. TV Programs Menu Chart (contd.)

Customer Caution
<p>The V-Chip system that is used in this set is capable of blocking "NR" programs (non rated, not applicable and none) per FCC Rules Section 15.120(e)(2). If the option of blocking "NR" programs is chosen "unexpected and possibly confusing results may occur, and you may not receive emergency bulletins or any of the following types of programming:"</p> <ul style="list-style-type: none"> • Emergency Bulletins (Such as EAS messages, weather warnings and others) • Locally originated programming • News • Political • Public Service Announcements • Religious • Sports • Weather

U.S. TV PROGRAMS RATINGS CHART

NR	Not Rated. SEE CUSTOMER CAUTION above.
TV-Y	All children. The themes and elements in this program are specifically designed for a very young audience, including children from ages 2-6.
TV-Y7	Directed to older children. Themes and elements in this program may include mild physical or comedic violence, or may frighten children under the age of 7.
TV-G	General audience. It contains little or no violence, no strong language, and little or no sexual dialogue or situations.
TV-PG	Parental guidance suggested. The program may contain infrequent coarse language, limited violence, some suggestive sexual dialogue and situations.
TV-14	Parents strongly cautioned. This program may contain sophisticated themes, sexual content, strong language and more intense violence.
TV-MA	Mature audiences only. This program may contain mature themes, profane language, graphic violence, and explicit sexual content.
FV	FANTASY/CARTOON VIOLENCE
V	VIOLENCE
S	SEX
L	OFFENSIVE LANGUAGE
D	DIALOGUE WITH SEXUAL CONTENT

U.S. MOVIES

This TV model features the "V-Chip technology" which allows you to use Motion Picture Ratings when viewing movies or video tapes. This innovation allows parents to block various types of movies and video tapes at their discretion. PIP will also be blocked automatically.

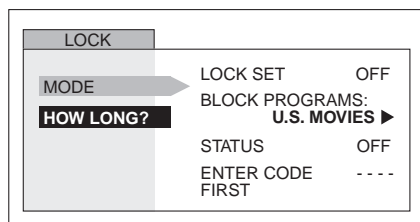

- Use the numeric keypad to enter your four digit code. *(Use a code that is easy to remember and record it in a safe place.)*
- Press **CH ▼** to enter the BLOCK PROGRAMS field.
- Press **◀ VOL** or **VOL ▶** to select U.S. MOVIES.
- Press **CH ▼** to highlight STATUS.
- Press **◀ VOL** or **VOL ▶** to display U.S MOVIES RATING CHART.

U.S. Movies Menu Chart

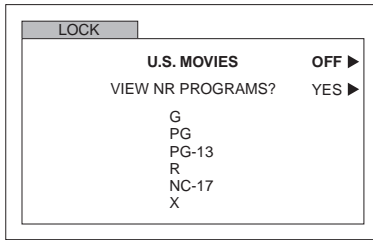

- Press **VOL ►** to select U.S. MOVIES ON or OFF.
- Press **CH ▼** to select VIEW NR PROGRAMS?

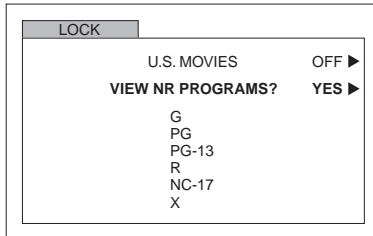

Press **VOL ►** to select VIEW NR PROGRAMS? YES or NO.

Note: Some movies are not rated for a variety of reasons. Old movies and foreign films are usually not rated.

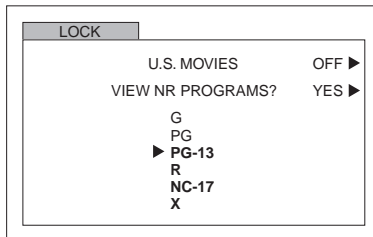

- Press **CH ▲** or **CH ▼** to move between different ratings.
- Use **◀ VOL** or **VOL ►** to select ratings you want to block (**RED**) and unblock (**GREEN**).

Note: See the U.S. MOVIES CHART.

- Press **ACTION** twice to return to MODE in Lock menu.
- Press **CH ▼** to select HOW LONG?
- Press **◀ VOL** or **VOL ►** to select 12, 24, 48 hours or ALWAYS.

PG-13, R, NC-17 and X will be blocked.

U.S. MOVIES RATINGS CHART

NR	CONTAINS NO RATING (NOT RATED) AND NA (NOT APPLICABLE) PROGRAMS. Movie has not been rated or rating does not apply.
G	GENERAL AUDIENCES. All ages admitted.
PG	PARENTAL GUIDANCE SUGGESTED. Some material may not be suitable for children.
PG-13	PARENTS STRONGLY CAUTIONED. Some material may be inappropriate for children under 13.
R	RESTRICTED. Under 17 requires accompanying parent or adult guardian.
NC-17	NO ONE 17 AND UNDER ADMITTED.
X	ADULTS ONLY.

Rating Systems for Canada

Canadian English

The V-CHIP used in this TV model allows you to block various types of movies and television programs based on the two rating systems used in Canada. PIP will also be blocked automatically.

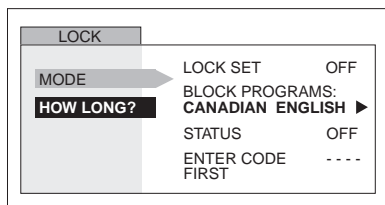

- Use the numeric keypad to enter your four digit code. (*Use a code that is easy to remember and record it in a safe place.*)
- Press **CH ▼** to enter the BLOCK PROGRAMS field.
- Press **◀ VOL** or **VOL ▶** to select CANADIAN ENGLISH.
- Press **CH ▼** to highlight STATUS.
- Press **◀ VOL** or **VOL ▶** to display CANADIAN ENGLISH RATING CHART.

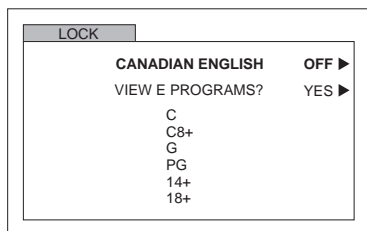

- Press **VOL ▶** to select CANADIAN ENGLISH ON or OFF.
- Press **CH ▼** to select VIEW E PROGRAMS?

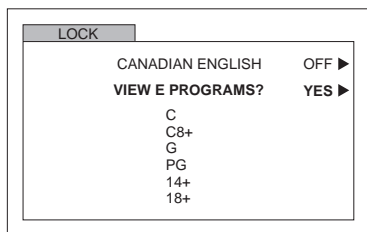

- Press **VOL ▶** to select VIEW E PROGRAMS? YES or NO.

Note: *E (Exempt) programming includes: news, sports, documentaries and other information programming, talk shows, music videos, and variety programming.*

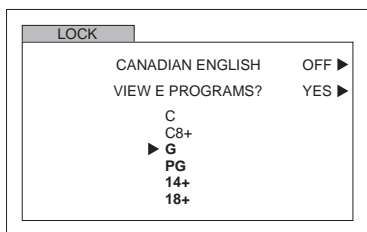

- Press **CH ▲** or **CH ▼** to move between different ratings.
- Use **◀ VOL** or **VOL ▶** to select ratings you want to block (**RED**) and unblock (**GREEN**).
- See the CANADIAN ENGLISH RATING CHART.
- Press **ACTION** twice to return to MODE in Lock menu.
- Press **CH ▼** to select HOW LONG?
- Press **◀ VOL** or **VOL ▶** to select 12, 24, 48 hours or ALWAYS.

CANADIAN ENGLISH RATINGS CHART

E	Exempt - Exempt programming includes: news, sports, documentaries and other information programming, talk shows, music videos, and variety programming.
C	Programming intended for children under age 8. No offensive language, nudity or sexual content.
C8+	Programming generally considered acceptable for children 8 years and over. No profanity, nudity or sexual content.
G	General programming, suitable for all audiences.
PG	Parental Guidance suggested. Some material may not be suitable for children.
14+	Programming contains themes or content which may not be suitable for viewers under the age of 14. Parents are strongly cautioned to exercise discretion in permitting viewing by pre-teens and early teens.
18	ADULTS ONLY

Canadian French

The V-CHIP used in this TV model also lets you block or unblock Canadian French programs according to various ratings categories. PIP will also be blocked automatically.

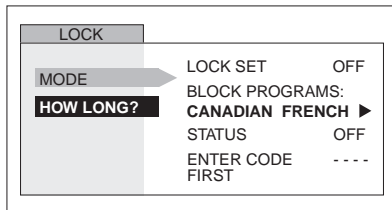

- Use the numeric keypad to enter your four digit code. (Use a code that is easy to remember and record it in a safe place.)
- Press **CH ▼** to enter the BLOCK PROGRAMS field.
- Press **◀ VOL** or **VOL ▶** to select CANADIAN FRENCH.
- Press **CH ▼** to highlight STATUS.
- Press **◀ VOL** or **VOL ▶** to display CANADIAN FRENCH menu rating chart.

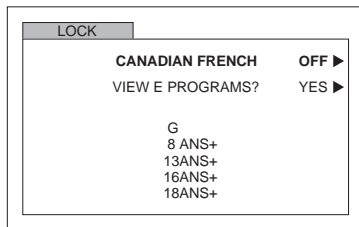

- Press **VOL ▶** to select CANADIAN FRENCH ON or OFF.
- Press **CH ▼** to select VIEW E PROGRAMS?.

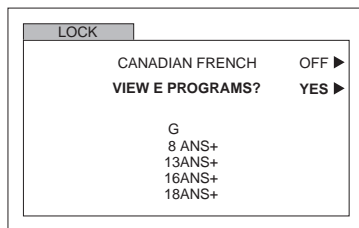

- Press **VOL ▶** to select VIEW E PROGRAMS? YES or NO.

Note: E (Exempt) programming includes: news, sports, documentaries and other information programming, talk shows, music videos, and variety programming.

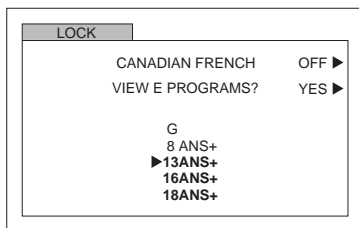

- Press **CH ▲** or **CH ▼** to move between different ratings.
- Use **◀ VOL** or **VOL ▶** to select ratings you want to block (**RED**) and unblock (**GREEN**).

Note: See the CANADIAN FRENCH RATING CHART.

- ACTION**
- Press **●** twice to return to MODE in Lock menu.
- Press **CH ▼** to select HOW LONG?
- Press **◀ VOL** or **VOL ▶** to select 12, 24, 48 hours or ALWAYS.

13ANS+, 16ANS+ and 18ANS+ will be blocked

CANADIAN FRENCH RATINGS CHART

E	Exempt - Exempt programming.
G	General - Programming intended for audience of all ages. Contains no violence, or the violence content is minimal or is depicted appropriately.
8 ans +	8+ General - Not recommended for young children. Programming intended for a broad audience but contains light or occasional violence. Adult supervision recommended.
13 ans +	Programming may not be suitable for children under the age of 13 - Contains either a few violent scenes or one or more sufficiently violent scenes to affect them. Adult supervision strongly suggested.
16 ans +	Programming may not be suitable for children under the age of 16 - Contains frequent scenes of violence or intense violence.
18 ans +	Programming restricted to adults. Contains constant violence or scenes of extreme violence.

V-CHIP MENU OPERATION

Blocking Message

If V-Chip is enabled and the program exceeds the rating limit set by you, the blocking message will appear and the audio will be muted. Enter your four-digit secret code if you wish to continue viewing the program. After entering your code, all locks and rating blocks are disabled until the TV is turned off or until all settings are off.

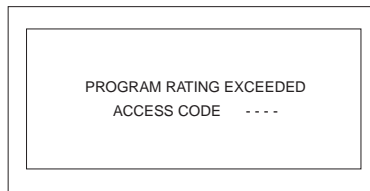

Note: *If you enter your four-digit secret code to override rating blocks, you must reset all rating blocks by either reprogramming or turning the TV off.*

PIP Blocking Message

PIP function is available when V-CHIP feature is activated. If the program being viewed in PIP exceeds the set rating limit, PIP will disappear and a blocking message will appear on screen

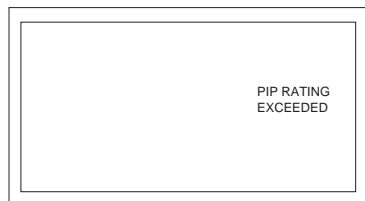

Notes:

- If the V-chip feature is activated while PIP is on, PIP will immediately disappear.
- Enable PIP functions by setting Lock Set, U.S. TV PROGRAM, U.S. MOVIES, CANADIAN ENGLISH and/or CANADIAN FRENCH to OFF.

SPLIT Blocking message

Split function is available when V-CHIP feature is activated. If the program being viewed in SPLIT exceeds the set rating limit, SPLIT will disappear and a blocking message will appear on screen.

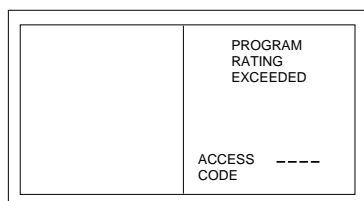

















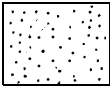



Notes:

- If the V-chip feature is activated while SPLIT is on, SPLIT will immediately disappear.
- Enable PIP functions by entering the Access Code.

Troubleshooting Chart

Before calling for service, determine the symptoms and follow suggested solutions.

AUDIO	VIDEO	Solutions
 Noisy Audio	 Snowy Video	Adjust Antenna Location and Connection
 Noisy Audio	 Multiple Image / Color shift in picture	Adjust Antenna Location and Connection Check Antenna Lead-in Wire Adjust Convergence (refer to pages 35 and 36)
 Noisy Audio	 Interference	Move television from Electrical Appliances, Lights, Vehicles and Medical Equipment
 No Audio	 Normal Video	Increase Volume Check Mute Check television SPEAKERS on/off Change Channel
 Noisy Audio	 No Video with Snow	Set TV or Cable Mode Properly Check Antenna Cables
 No Audio	 No Video / No PIP	Check Power Cord is Plugged into Active Outlet Adjust Brightness and Audio Controls Change Channel Check Cable Connections Program the Remote Control Again Check Second Video Source Operation
 Normal Audio	 4:3 Video shifts slightly (horizontally) when turned on	While in 4:3 Aspect mode this is a normal condition, to prevent side bar burn-in.
 Normal Audio	 No Color	Adjust Color Settings Change Channel
 Wrong Audio	 Normal Video	Check Audio Is Set To Stereo or Mono, Not SAP
 Normal Audio	 Black Box on Screen	Change CC (Closed Captioning) from Text Mode
 Normal Audio Intermittent Remote Control Operation	 Normal Video	Replace Remote Control Batteries

Panasonic Canada Inc.

5770 Ambler Drive, Mississauga, Ontario L4W 2T3

PANASONIC PRODUCT - LIMITED WARRANTY

Panasonic Canada Inc. warrants this product to be free from defects in material and workmanship and agrees to remedy any such defect for a period as stated below from the date of original purchase.

TELEVISION:

21" and under	Carry-in Service only	Two (2) years, parts (including Picture Tube) and labour
22" and over	In-home Service	Two (2) years, parts (including Picture Tube) and labour

LIMITATIONS AND EXCLUSIONS

This warranty does not apply to products purchased outside Canada or to any product which has been improperly installed, subjected to usage for which the product was not designed, misused or abused, damaged during shipping, or which has been altered or repaired in any way that affects the reliability or detracts from the performance, nor does it cover any product which is used commercially. Dry cell batteries are also excluded from coverage under this warranty. This warranty is extended to the original end user purchaser only. A purchase receipt or other proof of date of original purchase is required before warranty service is performed.

THIS EXPRESS, LIMITED WARRANTY IS IN LIEU OF ALL OTHER WARRANTIES, EXPRESS OR IMPLIED, EXCLUDING ANY IMPLIED WARRANTIES OF MERCHANTABILITY OR FITNESS FOR A PARTICULAR PURPOSE. IN NO EVENT WILL PANASONIC CANADA INC. BE LIABLE FOR ANY SPECIAL, INDIRECT OR CONSEQUENTIAL DAMAGES.

In certain instances, some jurisdictions do not allow the exclusion or limitation of incidental or consequential damages, or the exclusion of implied warranties, so the above limitations and exclusions may not be applicable.

WARRANTY SERVICE

For product operation and information assistance, please contact your Dealer or our Customer Care Centre at:
Telephone #: (905) 624-5505 Fax #: (905) 238-2360 Web: www.panasonic.ca

For product repairs, please contact one of the following:

- Your Dealer who will inform you of an authorized Servicentre nearest you.
- Our Customer Care Centre at (905) 624-5505 or www.panasonic.ca
- A Panasonic Factory Servicentre listed below:

Richmond, British Columbia

Panasonic Canada Inc.
12111 Riverside Way
Richmond, BC V6W 1K8
Tel: (604) 278-4211
Fax: (604) 278-5627

Calgary, Alberta

Panasonic Canada Inc.
6835-8th St. N. E.
Calgary, AB T2E 7H7
Tel: (403) 295-3955
Fax: (403) 274-5493

Mississauga, Ontario

Panasonic Canada Inc.
5770 Ambler Dr.
Mississauga, ON L4W 2T3
Tel: (905) 624-8447
Fax: (905) 238-2418

Lachine, Québec

Panasonic Canada Inc.
3075, rue Louis A. Amos
Lachine, QC H8T 1C4
Tel: (514) 633-8684
Fax: (514) 633-8020

IF YOU SHIP THE PRODUCT TO A SERVICENTRE

Carefully pack and send prepaid, adequately insured and preferably in the original carton.
Include details of the defect claimed, and proof of date of original purchase.

Index**Numerics**

3D Y/C Filter 39

A

AC Power Supply Cord 4

AI Sound 41

Amplifier Connection 10

Antenna 33

ASPECT Button 12

Audio ADJ. 41

Auto Power On 34

Auto Program 7, 33

Auto Set Up Menu 7

B

Balance 41

Bass 41

Battery Installation 16, 22

BBE 41

BBE Button 12

Blocking Message 48

Brightness 38

C

Cable / Antenna Connection 4

Cable Box Connection 9

Canadian English 46

Canadian English Ratings Chart 46

Canadian French 47

Canadian French Ratings Chart 47

Caption 40

Care and Cleaning 5

Chan Banner 34

Channel Scan All 39

Channel Scan Fav 39

Channels 39

Clock Set 37

Closed Captioning 34

Codes for Cable Box 21, 27

Codes for Cassette Deck 29

Codes for CD 28

Codes for DBS 21, 28

Codes for DVD 21, 27

Codes for Personal Video

Recorders 27

Codes for Receivers 29

Codes For VCR 20, 26

Color 38

Color Matrix 39

Color Temp 38

Component Codes 20, 26

Convergence 1, 7

Convergence1 35

Convergence2 36

Customer Record 3

D

DTV-STB or DVD Connection 11

F

Favorites 39

Feature Chart 6

Freeze 39

Freeze Button 15

Front Control Panel 10

G

Game 42

I

Idioma/langue 7

Information Regarding

Convergence 1

Input Label 40

Input Label Chart 40

Installation 4

L

Limited Warranty 50

Lock 42

M

Main Picture Freeze 15

Manual Caption 40

Manual Program 33

Menu Languages 33

Mode 7, 33

Mode Operational Key Chart 17, 23

Move Button 14

N

Natural Color 38

Normal 38, 41

O

Optional Cable Connections 4

Optional Equipment Connections 8

P

Pic Mode 38

Picture 38

PIP and Split Operation 13

PIP Blocking Message 48

PIP Max 14

PIP Min 14

PIP Operation 13

Preset Caption 40

Prog Chan 33

Program Out Connection 11

Programming The Remote 19, 25

R

Remote Control Operation 16, 22

Roller Guide Icon Menu

Operation 33

Roller Guide Icon Menus 32

Roller Guide Icons 32

Roller Guide Menu Navigation 30

S

SAP Button 12

Search Button 14

SharpnesS 38

Sleep Timer 37

Speakers 41

Special Remote Buttons 12

Specifications 3

SPLIT Blocking Message 48

Split Operation 13

Surround 41

T

Television Location 4

Time 37

Timer 37

Timer 1 and Timer 2 37

Tint 38

Treble 41

Troubleshooting Chart 49

TV or Cable 7

TV/VIDEO Button 14

U

U.S. Movies 44

U.S. Movies Ratings Chart 45

U.S. TV Programs 43

U.S. TV Programs Ratings Chart 44

V

V-CHIP Menu Operation 43

VCR and Cable Box Connection 9

VCR Connection 8

Velocity Modulation 39

Video NR 38

Panasonic Canada Inc.
5770 Ambler Drive
Mississauga, Ontario
Canada L4W 2T3
Tel.: (905) 624-5010
Fax: (905) 624-9714
www.panasonic.ca

Panasonic®

Téléprojecteur haute définition Manuel d'utilisation

PT-47WX52C
PT-47WX42C

PT-53WX52C

PT-56WX52C

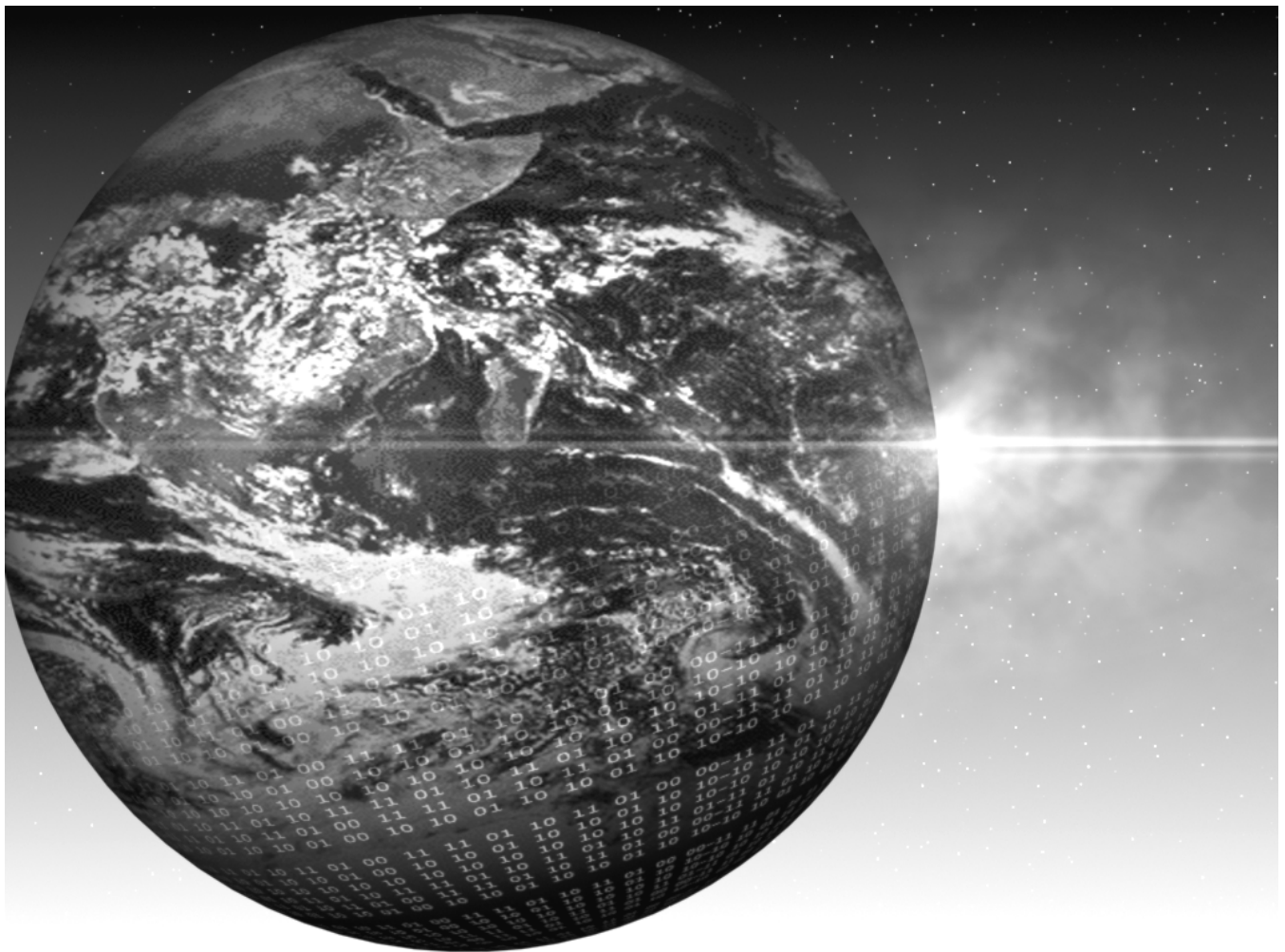

TQB2AA0421-1 20502
IMPRIMÉ AUX ÉTATS-UNIS



Le symbole de l'éclair dans un triangle équilatéral indique la présence d'une tension suffisamment élevée pour engendrer un risque de chocs électriques.



Le point d'exclamation dans un triangle équilatéral indique que le manuel d'utilisation inclus avec l'appareil contient d'importantes recommandations quant au fonctionnement et à l'entretien de ce dernier.

ATTENTION: Afin de prévenir les risques d'incendie ou de chocs électriques, ne pas exposer l'appareil à la pluie ou à l'humidité.

AVERTISSEMENT DU FCC: TOUTE MODIFICATION APPORTÉE À CE TÉLÉPROJECTEUR QUI N'EST PAS EXPRESSÉMENT APPROUVÉE PAR MATSUSHITA ELECTRIC CORPORATION OF AMERICA PEUT CAUSER DES INTERFÉRENCES NUISIBLES LESQUELLES POURRAIENT ENTRAÎNER L'ANNULATION DU DROIT DE L'UTILISATEUR D'OPÉRER CET APPAREIL.

Risque pour l'environnement: Ce produit renferme un tube à rayons cathodiques ainsi que d'autres composants contenant du plomb. L'élimination de ce type de matériaux peut être réglementée dans certaines localités aux fins de protection de l'environnement. Pour des renseignements sur les modalités de recyclage ou d'élimination de ces produits, communiquez avec vos autorités locales ou visitez le site américain de Electronics Industries Alliance : <http://www.eiae.org>.

Ce produit incorpore le brevet américain 6,266,098 B1; date de délivrance: 24 juillet 2001; attribué à Matsushita Electric Corporation of America; autres brevets américains et étrangers en instance.

BBE
High Definition Sound

Fabriqué sous licence de BBE Sound, Inc.

Licence autorisée par BBE Sound, Inc. sous USP4638258 et 4482866.

BBE et le symbole BBE sont des marques déposées de BBE Sound, Inc.

Lire ces instructions au complet avant d'utiliser l'appareil.

Le contenu du présent manuel peut être modifié sans préavis.

Copyright 2002. Matsushita Electric Corporation of America. Tous droits réservés.
Toute reproduction ou distribution non autorisée constitue une violation de la loi sur les droits d'auteur.

À propos de la convergence

Une image est créée par la projection de 3 images de couleur différentes (rouge, vert et bleue) sur l'écran du téléprojecteur. **La convergence est l'alignement des images rouges, vertes et bleues sur l'écran.** Lorsque ces images sont correctement alignées (convergées), il est possible de voir une image couleur claire et nette. Ces 3 images doivent parfois être alignées en raison de l'effet du champ magnétique de la terre sur les tubes de projection. En règle général, un réglage ultérieur n'est pas nécessaire après l'alignement initial au centre de l'écran. Il est possible de corriger les franges colorées sur les autres surfaces de l'écran au moyen des touches numériques de la télécommande ou en suivant les instructions affichées au menu de configuration. Il est conseillé de converger les images au moment de la mise en marche initiale de l'appareil. Les exemples ci-dessous illustrent un réglage correct et incorrect de la convergence. **Se reporter au pages 35 et 36 pour de plus amples détails sur le réglage de la convergence.**

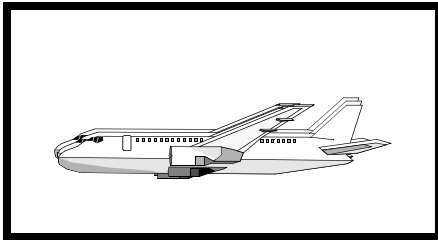

Mauvais alignement de l'image

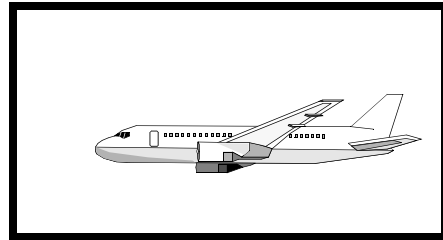

Alignement correct de l'image

Table des matières

Félicitations.....3
 Dossier du client 3
 Spécifications 3

Installation.....4
 Emplacement du téléprojecteur..... 4
 Branchement de sources auxiliaires..... 4
 Cordon d'alimentation..... 4
 Câble / antenne 4
 Entretien et nettoyage 5

Table des caractéristiques.....6

Auto-réglage initial7

Branchement d'appareils auxiliaires8
 Branchement à un magnétoscope..... 8
 Branchement à un câblosélecteur 9
 Branchement à un magnétoscope et un câblosélecteur 9
 Branchement à un amplificateur audio 10
 Panneau avant des commandes 10
 Branchement à la prise PROG. OUT 11
 Branchement d'un décodeur de télévision numérique
 (DTV-STB) / lecteur DVD 11

Touches spéciales de la télécommande12

Fonction image sur image et partage d'écran13

Fonctionnement de la télécommande
(modèle PT-47WX42C).....16
 Tableau de référence des fonctions télécommandées..... 17
 Programmation de la télécommande..... 19
 Avec code..... 19
 Sans code..... 19
 Codes des appareils..... 20

Fonctionnement de la télécommande
(modèles PT-47WX52C, PT-53WX52C et PT-56WX52C)..22
 Tableau de référence des fonctions télécommandées..... 23
 Programmation de la télécommande..... 25
 Avec code..... 25
 Sans code..... 25
 Codes des appareils..... 26

Navigation au menu à tambour30

Menu à tambour32
 Icônes à tambour 32

Fonctionnement avec menus à tambour.....33
 Réglage 33
 Minuterie..... 37
 Image..... 38
 Canaux 39
 Audio 41
 Blocage..... 42

Fonctionnement de la puce antiviolence43
 Émissions télé USA 43
 Films USA..... 45

Système de classification du Canada46

Guide de dépannage49

Garantie limitée.....50

Index51

Félicitations

Votre nouveau téléprojecteur se situe à la fine pointe de la technologie pour vous offrir une image et un son de qualité avec des raccordements audio et vidéo complets pour votre système de cinéma maison. Ce téléprojecteur a été conçu pour vous procurer de longues années d'agrément. Les tests sévères auxquels il a été soumis et les réglages de précision dont il a fait l'objet sont garants d'un rendement optimal.

Dossier du client

Les numéros de modèle et de série sont inscrits sur le panneau arrière de l'appareil. Veuillez les noter dans l'espace ci-dessous et conserver ce manuel comme registre de votre achat. Cela en facilitera l'identification en cas de perte ou de vol.

Numéro de
modèle

Numéro de
série

Spécifications

Alimentation		
PT-47WX42C	(4,2 A)	120 V c.a., 60 Hz
PT-47WX52C	(4,2 A)	
PT-53WX52C	(4,2 A)	
PT-56WX52C	(4,2 A)	
Bloc d'accord – 181 canaux		VHF – 12; UHF – 56; Câble - 113
Prises d'entrée vidéo		1 V c.-à-c., 75 ohms, prises de type phono
Prises d'entrée audio		500 mV eff. 47 kilohms
Prise de sortie vidéo		1 V c.-à-c., 75 ohms, prise de type phono
Prises de sortie audio		0 – 2,0 V eff. 4,7 kilohms
Prises d'entrée vidéo composant		75 ohms, prise de type phono
Prises d'entrée S-Vidéo		Connecteur S-Vidéo (Y-C)

Les spécifications peuvent être modifiées sans préavis.

Installation

Emplacement du téléprojecteur

Cet appareil peut être utilisé comme centre de divertissement. Pour de plus amples détails, consulter un détaillant.

- Protéger l'appareil contre les rayons solaires, un éclairage intense et les reflets.
- Protéger l'appareil contre la chaleur ou l'humidité. Une aération insuffisante pourrait provoquer un dérangement des composantes internes.
- Un éclairage fluorescent peut réduire la portée de la télécommande.
- Éviter de placer le téléprojecteur près d'un appareil dégageant un champ magnétique, notamment des moteurs, des ventilateurs ou des haut-parleurs externes.

Branchement de sources auxiliaires

Les branchements à d'autres appareils devraient être faits avec des câbles audio et vidéo blindés. Pour de meilleurs résultats:

- Utiliser des câbles coaxiaux blindés de 75 ohms.
- Utiliser les prises d'entrée et de sortie correspondant aux appareils auxiliaires.
- Afin de réduire le risque d'interférence, éviter d'utiliser des câbles longs.

Cordon d'alimentation

ATTENTION: AFIN DE PRÉVENIR TOUT RISQUE D'ÉLECTROCUTION, INSÉRER À FOND LA LAME LA PLUS LARGE DE LA FICHE DANS LA FENTE LA PLUS LARGE DE LA PRISE. NE PAS UTILISER UNE PRISE DANS LAQUELLE LA LAME POLARISÉE NE PEUT ÊTRE INSÉRÉE COMPLÈTEMENT.

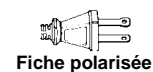

PLACER LE CORDON D'ALIMENTATION DANS UN ENDROIT OÙ IL NE RISQUE PAS D'ÊTRE PIÉTINÉ, COINCÉ, ÉCRASÉ, PLIÉ, ETC. FAIRE PARTICULIÈREMENT ATTENTION À SES EXTRÉMITÉS, FICHES ET PRISES COMPRISSES.

Câble / antenne

Pour assurer une réception de qualité optimale, le raccordement à une antenne ou à la câblodistribution est nécessaire.

Câble de la compagnie de câblodistribution

Branchement à la câblodistribution

Brancher le câble de la compagnie de câblodistribution à l'arrière du téléprojecteur.

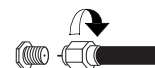

Nota: Il peut être nécessaire d'utiliser un câblosélecteur pour assurer une réception de qualité optimale. Pour des renseignements sur la compatibilité, consulter la compagnie de câblodistribution.

VHF/UHF 75 ohms (sur le panneau arrière)

Branchements aux prises d'antenne

- Pour une bonne réception des canaux VHF/UHF, le branchement à une antenne est nécessaire. Une antenne extérieure donnera de meilleurs résultats.
- Brancher l'antenne à la prise ANT1 à l'arrière du téléprojecteur. Sélectionner le mode TÉLÉ et ANT1 sous la rubrique PROG. CANAL du menu SET UP (RÉGLAGE).

Câble d'antenne

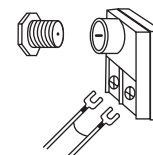

Préréglage du mode Câble

Le mode câble est implicitement réglé en usine. Pour sélectionner le signal de la télédiffusion (antenne), choisir le mode TÉLÉ et ANT1 sous la rubrique PROG. CANAL du menu SET UP (RÉGLAGE).

Entretien et nettoyage

Écran de projection (couper le contact)

(modèles PT-47WX52C, PT-53WX52C et PT-56WX52C)

L'écran de projection comporte un système de lentille de haute précision avec protecteur d'écran. L'écran peut être nettoyé à l'occasion en prenant les précautions suivantes:

- Utiliser de l'eau légèrement savonneuse ou du nettoyant à vitres avec un chiffon propre.
 - NE JAMAIS UTILISER DE NETTOYANTS ABRASIFS.
 - Ne jamais utiliser de détergent à lessive ou pour lave-vaisselle.
 - Ne jamais utiliser d'alcool, d'ammoniaque ou de produits à base de pétrole.
- Éviter une humidité excessive et bien essuyer.
 - S'assurer qu'aucun liquide ne pénètre dans l'appareil.
- Protéger l'écran contre tout heurt.

Nota: Ne pas vaporiser de produit nettoyant directement sur l'écran.

Écran de projection (couper le contact)

(modèle PT-47WX42C seulement)

L'écran de projection comporte un système de lentille de haute précision qui n'attire pas la poussière.

- L'épousseter de temps à autre avec un plumeau ou une brosse à poils doux dans un mouvement vertical seulement.
 - Ne jamais effectuer de mouvements horizontaux lors du nettoyage.
- L'écran peut être nettoyé à l'occasion avec un chiffon doux et propre humecté d'eau légèrement savonneuse.
 - NE JAMAIS UTILISER DE NETTOYANTS ABRASIFS.
 - Ne jamais utiliser de nettoyant à vitres, de détergent à lessive ou de détergent pour lave-vaisselle.
 - Ne jamais utiliser d'alcool, d'ammoniaque ou de produits à base de pétrole.
- Éviter une humidité excessive et bien essuyer.
 - S'assurer qu'aucun liquide ne pénètre dans l'appareil
- Protéger l'écran contre tout heurt.
 - Protéger les sillons très fins qui forment l'image à l'écran.

Nota: Ne pas vaporiser de produit nettoyant directement sur l'écran.

Coffret et télécommande

- Nettoyer le coffret et la télécommande avec un chiffon humide ou humecté d'eau savonneuse. Éviter toute humidité excessive et bien essuyer.
- Ne jamais utiliser de benzène, de solvant ou de produits à base de pétrole.

Table des caractéristiques

		MODÈLES			
		PT-47WX42C	PT-47WX52C	PT-53WX52C	PT-56WX52C
Caractéristiques					
CARACTÉRISTIQUES SPÉCIALES	LANGUE D’AFFICHAGE DES MENUS ANG/ESP/FR	<input type="checkbox"/>	<input type="checkbox"/>	<input type="checkbox"/>	<input type="checkbox"/>
	PROTECTEUR D’ÉCRAN		<input type="checkbox"/>	<input type="checkbox"/>	<input type="checkbox"/>
	2 BLOCS D’ACCORD POUR IMAGE SUR IMAGE	<input type="checkbox"/>	<input type="checkbox"/>	<input type="checkbox"/>	<input type="checkbox"/>
	PARTAGE D’ÉCRAN	<input type="checkbox"/>	<input type="checkbox"/>	<input type="checkbox"/>	<input type="checkbox"/>
	OMISSION D’ENTRÉE VIDÉO	<input type="checkbox"/>	<input type="checkbox"/>	<input type="checkbox"/>	<input type="checkbox"/>
	SOUS-TITRES	<input type="checkbox"/>	<input type="checkbox"/>	<input type="checkbox"/>	<input type="checkbox"/>
	PUCE ANTIVIOLENCE	<input type="checkbox"/>	<input type="checkbox"/>	<input type="checkbox"/>	<input type="checkbox"/>
	VITESSE DE BALAYAGE NUMÉRIQUE	1080i, 480p	1080i, 480p	1080i, 480p	1080i, 480p
	DOUBLEUR - LIGNES NTSC	480p	480p	480p	480p
	NORMALISATION VIDÉO	<input type="checkbox"/>	<input type="checkbox"/>	<input type="checkbox"/>	<input type="checkbox"/>
AUDIO	NORMALISATION AUDIO	<input type="checkbox"/>	<input type="checkbox"/>	<input type="checkbox"/>	<input type="checkbox"/>
	STÉRÉO	<input type="checkbox"/>	<input type="checkbox"/>	<input type="checkbox"/>	<input type="checkbox"/>
	GRAVES/AIGUS/ÉQUILIBRE	<input type="checkbox"/>	<input type="checkbox"/>	<input type="checkbox"/>	<input type="checkbox"/>
	SON AMBIOPHONIQUE	<input type="checkbox"/>	<input type="checkbox"/>	<input type="checkbox"/>	<input type="checkbox"/>
	SON IA	<input type="checkbox"/>	<input type="checkbox"/>	<input type="checkbox"/>	<input type="checkbox"/>
	BBE	<input type="checkbox"/>	<input type="checkbox"/>	<input type="checkbox"/>	<input type="checkbox"/>
	SORTIE A/V	<input type="checkbox"/>	<input type="checkbox"/>	<input type="checkbox"/>	<input type="checkbox"/>
PRISES AV	PRISES D’ENTRÉE A/V (ARRIÈRE/AVANT)	4 (3/1)	4 (3/1)	4 (3/1)	4 (3/1)
	PRISE DE SORTIE AUDIO	<input type="checkbox"/>	<input type="checkbox"/>	<input type="checkbox"/>	<input type="checkbox"/>
	PRISES D’ENTRÉE S-VIDÉO (ARRIÈRE/AVANT)	2/1	2/1	2/1	2/1
	PRISES D’ENTRÉE VIDÉO COMPOSANT	2	2	2	2

RENSEIGNEMENTS IMPORTANTS À PROPOS DE L’UTILISATION DE JEUX VIDÉO, D’ORDINATEURS ET DE SOURCES D’IMAGES FIXES.

MISE EN GARDE: Le marquage ou la rémanence de l’image causé par l’affichage prolongé d’une image fixe n’est pas le résultat d’une défectuosité et n’est donc pas couvert par la garantie.

Le téléprojecteur est conçu pour afficher des images animées. L’affichage prolongé d’images fixes telles que des images au format “boîte aux lettres” sur un écran de télévision ordinaire (avec des bandes noires dans le haut et le bas), des images au format ordinaire (4:3) non recadrées sur un grand écran (avec des bandes sur chaque côté), des bandes de défilement dans le bas de l’écran, des motifs permanents de certains jeux vidéo, des panneaux de pointage fixes, des logos de canaux ultra lumineux et des motifs en ligne (Internet) ou répétitifs d’ordinateurs devrait être limité.

L’affichage prolongé d’images fixes peut endommager irrémédiablement le tube image, dommage qui prend la forme d’une image fantôme. Pour prévenir de tels dommages, il est recommandé de prendre les mesures suivantes:

- Limiter l’affichage d’images fixes à moins de 15% du temps de visionnement hebdomadaire total.
- Après usage, toujours couper le contact sur le téléprojecteur.

Auto-réglage initial

Pour faciliter l'utilisation, un menu d'auto-réglage initial apparaît à l'écran lors de la mise en marche initiale de l'appareil. Selon les besoins, suivre les directives pour régler les fonctions.

- IDIOMA/LANGUE** - Pour sélectionner l'affichage des menus en anglais, français ou espagnol.

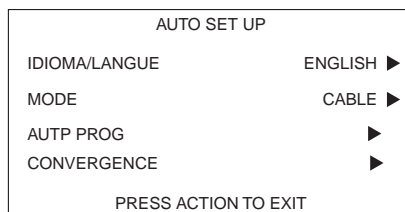

- Appuyer sur la touche **CH** ▼ pour mettre IDIOMA/LANGUE en surbrillance.
- Appuyer sur la touche **VOL** ► pour sélectionner ENGLISH, ESPAÑOL ou FRANÇAIS.

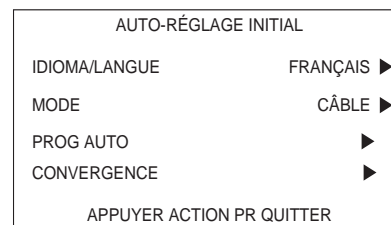

- MODE** - Pour sélectionner le mode TÉLÉ (antenne) ou CÂBLE selon la source du signal.

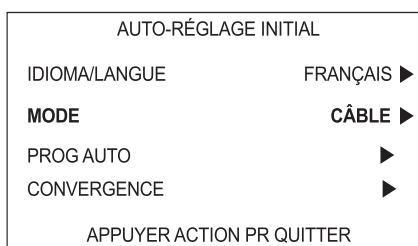

- Appuyer sur **VOL** ► pour sélectionner TÉLÉ ou CÂBLE.

- PROG. AUTO** - Pour programmer automatiquement tous les canaux avec un signal.

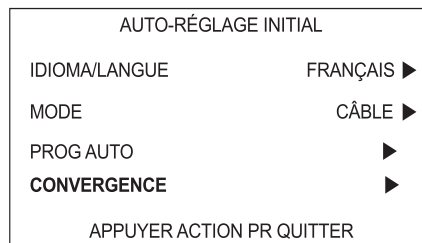

- Appuyer sur **VOL** ► pour amorcer la programmation automatique.

- CONVERGENCE** - Pour régler la convergence, si nécessaire.

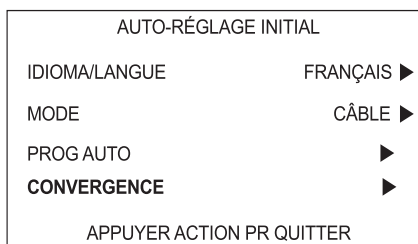

- Appuyer sur **VOL** ► pour afficher le menu de réglage de la convergence.
Nota: Voir à la page 35 pour le réglage de la convergence, si nécessaire.

Branchement d'appareils auxiliaires

Branchement à un magnétoscope

Suivre le diagramme ci-dessous lors du branchement d'un magnétoscope seulement au téléprojecteur.

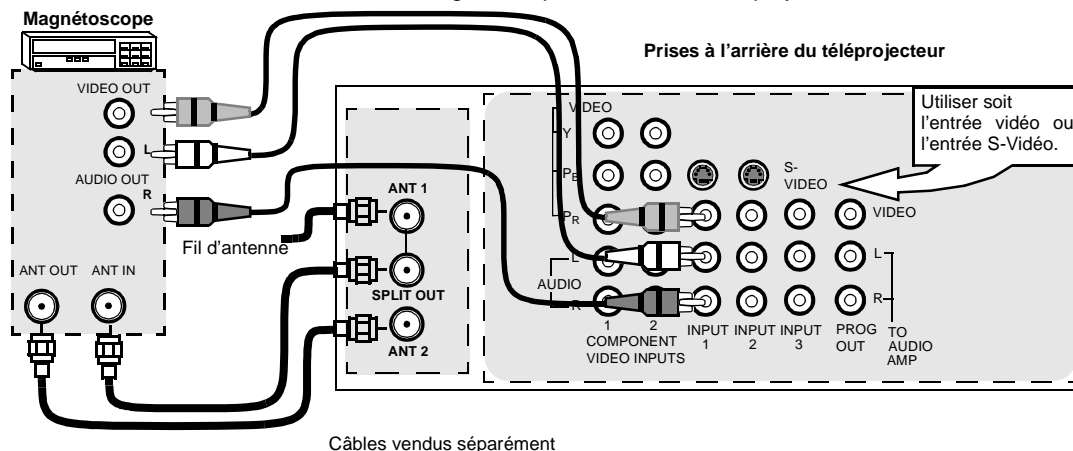

Nota: La télécommande doit avoir été programmée avec les codes fournis afin de permettre le fonctionnement du magnétoscope.

Visionnement d'une émission télévisée

Marche à suivre

1. Sélectionner ANT1 sous la rubrique PROG. CANAL du menu SET UP (RÉGLAGE).
2. Syntoniser le canal désiré sur le téléprojecteur.

Visionnement d'une source vidéo

Marche à suivre

Option A

1. Sélectionner ANT1 sous la rubrique PROG. CANAL du menu SET UP (RÉGLAGE).
2. Appuyer sur la touche **TV/VIDEO** de la télécommande pour sélectionner l'entrée vidéo (VIDÉO 1, VIDÉO 2, etc.) selon le raccordement au magnétoscope.
3. Amorcer la lecture.

Option B

1. Sélectionner ANT2 sous la rubrique PROG. CANAL du menu SET UP (RÉGLAGE).
2. Syntoniser le téléprojecteur au canal 3 ou 4, selon le magnétoscope.
3. Amorcer la lecture.

Enregistrement d'une émission télévisée

Marche à suivre

Option A (Enregistrement et visionnement de la même émission).

1. Sélectionner ANT2 sous la rubrique PROG. CANAL du menu SET UP (RÉGLAGE).
2. Syntoniser le téléprojecteur au canal 3 ou 4, selon le magnétoscope.
3. À l'aide du magnétoscope, syntoniser le canal diffusant l'émission à enregistrer.
4. Amorcer l'enregistrement.

Option B (Enregistrement d'une émission durant le visionnement d'une autre émission).

1. Sélectionner ANT1 sous la rubrique PROG. CANAL du menu SET UP (RÉGLAGE).
2. Appuyer sur la touche **TV/VIDEO** de la télécommande pour sélectionner l'entrée vidéo (VIDÉO 1, VIDÉO 2, etc.) selon le raccordement au magnétoscope.
3. À l'aide du magnétoscope, syntoniser le canal diffusant l'émission à enregistrer.
4. Amorcer l'enregistrement.
5. Appuyer sur la touche **TV/VIDEO** de la télécommande pour retourner au mode télé.
6. Syntoniser sur le téléprojecteur le canal désiré pour le visionnement.

Branchement à un câblosélecteur

Suivre le diagramme ci-dessous lors du branchement d'un câblosélecteur seulement au téléprojecteur.

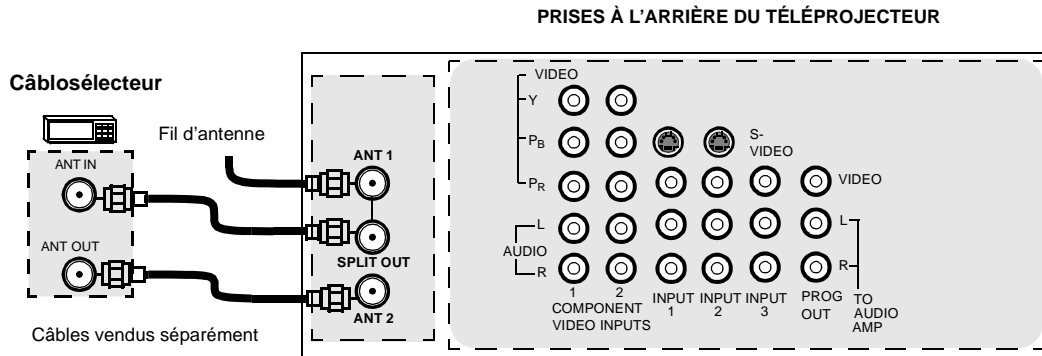

Note: La télécommande doit avoir été programmée avec les codes fournis afin de permettre le fonctionnement du câblosélecteur.

Visionnement d'un canal brouillé

Marche à suivre

1. Sélectionner ANT2 sous la rubrique PROG. CANAL du menu SET UP (RÉGLAGE).
2. Syntoniser le canal 3 sur le téléprojecteur.
3. À l'aide du câblosélecteur, syntoniser le canal brouillé désiré.

Nota: Afin de pouvoir utiliser certaines caractéristiques spéciales comme les réglages des canaux favoris et des sigles (consulter la section des caractéristiques spéciales), l'option ANT1 doit avoir été sélectionnée sous la rubrique PROG. CANAL du menu SET UP (RÉGLAGE).

Branchement à un magnétoscope et un câblosélecteur

Suivre le diagramme ci-dessous lors du branchement d'un magnétoscope et d'un câblosélecteur au téléprojecteur.

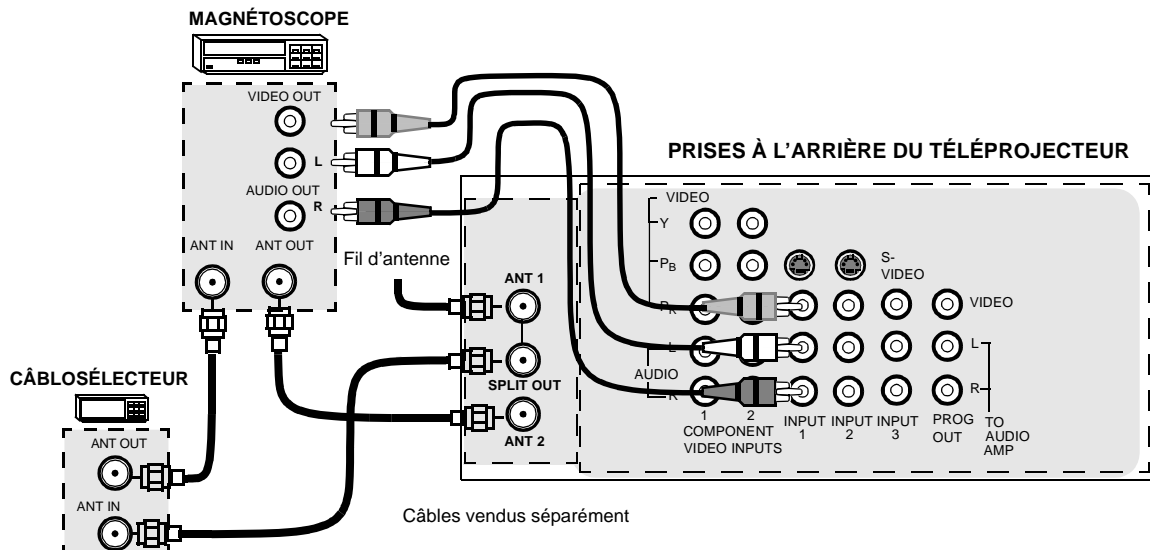

Note: La télécommande doit avoir été programmée avec les codes fournis afin de permettre le fonctionnement du magnétoscope et du câblosélecteur.

Visionnement d'un canal brouillé

Marche à suivre

1. Sélectionner ANT2 sous la rubrique PROG. CANAL du menu SET UP (RÉGLAGE).
2. Syntoniser le canal 3 sur le téléprojecteur.
3. À l'aide du câblosélecteur, syntoniser le canal brouillé désiré.

Afin de pouvoir utiliser certaines caractéristiques spéciales comme les réglages des canaux favoris et des sigles (consulter la section des caractéristiques spéciales), l'option ANT1 doit avoir été sélectionnée sous la rubrique PROG. CANAL du menu SET UP (RÉGLAGE).

Branchement à un magnéto et un câblosélecteur (suite)

Enregistrement d'un canal brouillé

Marche à suivre

1. Sélectionner ANT2 sous la rubrique PROG. CANAL du menu SET UP (RÉGLAGE).
2. Appuyer sur la touche **TV/VIDEO** de la télécommande pour sélectionner le mode vidéo (VIDÉO 1, VIDÉO 2, etc.) selon le raccordement au magnéto.
3. S'assurer que le contact est établi sur le magnéto.
4. Syntoniser le canal 3 ou 4 sur le magnéto, selon le réglage à l'arrière du magnéto.
5. À l'aide du câblosélecteur, syntoniser le canal brouillé pour l'enregistrement.
6. Amorcer l'enregistrement.

Nota: Pour visionner un autre canal durant l'enregistrement:

- Sélectionner ANT1 sous la rubrique PROG. CANAL du menu SET UP (RÉGLAGE) .
- Appuyer sur la touche **TV/VIDEO** de la télécommande pour sélectionner le mode télé.
- Syntoniser le canal désiré sur le téléprojecteur (canal non brouillé).

Branchement à un amplificateur audio (TO AUDIO AMP)

Pour faire l'écoute sur une chaîne stéréo, relier le téléprojecteur à la prise d'entrée d'un amplificateur audio externe.

Nota: Les prises "TO AUDIO AMP" ne peuvent être utilisées pour le branchement direct de haut-parleurs externes.

Réglages audio

1. Sélectionner H-PARLEURS EF au menu AUDIO.
2. Régler le volume sur l'amplificateur à son plus bas niveau.
3. Régler le volume sur le téléprojecteur au niveau voulu.
4. Régler le volume sur l'amplificateur à un niveau correspondant à celui sur le téléprojecteur.
5. Sélectionner H-PARLEURS H/CIRCUIT-SORTIE AUDIO VARIABLE au menu AUDIO.
6. Le réglage du volume, des graves, des aigus et de l'équilibre ainsi que la commande de sourdine (COUPURE SON) sont maintenant contrôlés au moyen des commandes du téléprojecteur.

Nota: En mode "H/CIRCUIT-SORTIE AUDIO FIXE", le volume ne peut se régler que sur l'amplificateur externe.

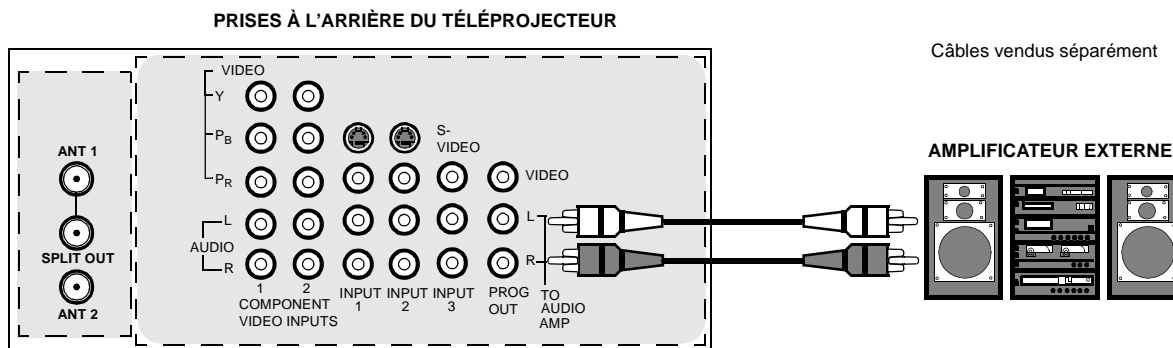

Panneau avant des commandes

Utiliser le panneau avant de l'appareil pour contrôler le téléprojecteur sans la télécommande.

Voyant de mise en/hors contact

Nota: Le voyant de mise en/hors contact (rouge) est allumé lorsque l'appareil est en contact.

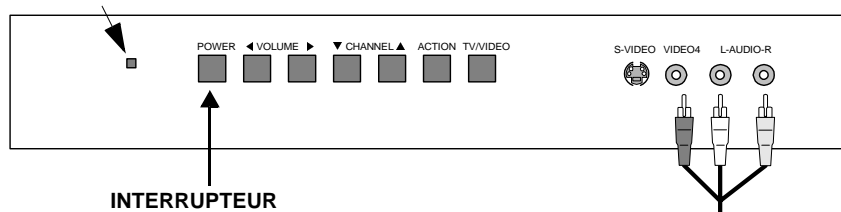

Nota: Le raccordement à la prise S-VIDEO permet une meilleure qualité de l'image. Il invalide automatiquement les autres entrées vidéo. Utiliser la prise d'entrée 4 et Audio L et R avec la prise S-VIDEO.



La prise d'entrée 4 peut être utilisée pour le raccordement d'un second magnéto, d'un caméscope, d'un lecteur laser, de jeux vidéo ou d'un appareil DSS. Se reporter au manuel de l'utilisateur afférent à l'appareil utilisé.

Marche à suivre

1. Brancher l'équipement de la manière indiquée aux prises d'entrée audio/vidéo à l'avant du téléprojecteur.
2. Appuyer sur la touche TV/VIDEO pour sélectionner mode d'entrée VIDEO 4.
3. Faire fonctionner l'équipement branché conformément aux instructions du fabricant.

Branchement à la prise PROG. OUT

Pour utiliser le signal audio et vidéo du téléprojecteur avec un équipement auxiliaire, brancher ce dernier aux prises PROG. OUT et TO AUDIO AMP à l'arrière du téléprojecteur.

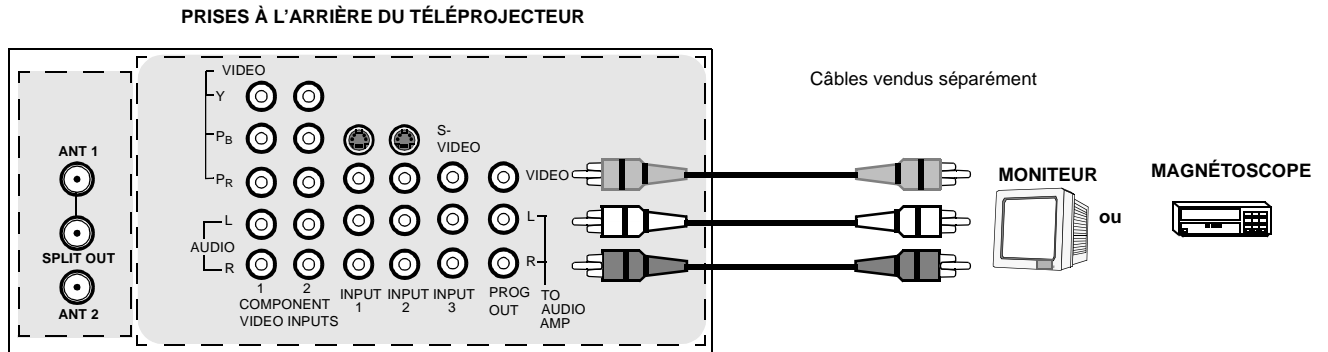

Marche à suivre

1. Raccorder l'équipement auxiliaire aux prises PROG. OUT et TO AUDIO AMP R/L.
2. Le signal acheminé à la prise PROG. OUT est identique à celui affiché à l'écran du téléprojecteur.
3. Se reporter au manuel afférent à l'équipement utilisé pour les instructions relatives à l'enregistrement et au visionnement.

Branchement d'un décodeur de télévision numérique / lecteur DVD

Ce téléprojecteur peut afficher des signaux de télévision numérique 1080i et 480p lorsque relié à un décodeur pour télévision numérique. Pour afficher les émissions de la télévision numérique, le décodeur doit être connecté aux prises d'entrée vidéo composant (Y, P_B, P_R) du téléprojecteur. De plus, le signal de télévision numérique doit être disponible dans votre région. Sélectionner le format du signal de sortie du décodeur: 1080i ou 480p.

Le téléprojecteur utilise également un doubleur de balayage progressif lequel désentrelace le signal NTSC et balaie l'image progressivement. Cela rend invisibles les minces bandes noires horizontales (effet de store vénitien) associées aux images entrelacées, et ce, même lorsque le spectateur est placé très près de l'écran.

Utiliser ce schéma de raccordement comme référence pour connecter un décodeur DTV ou lecteur DVD au téléprojecteur.

PRISES DTV SUR PANNEAU ARRIÈRE DU DÉCODEUR DTV / LECTEUR DVD

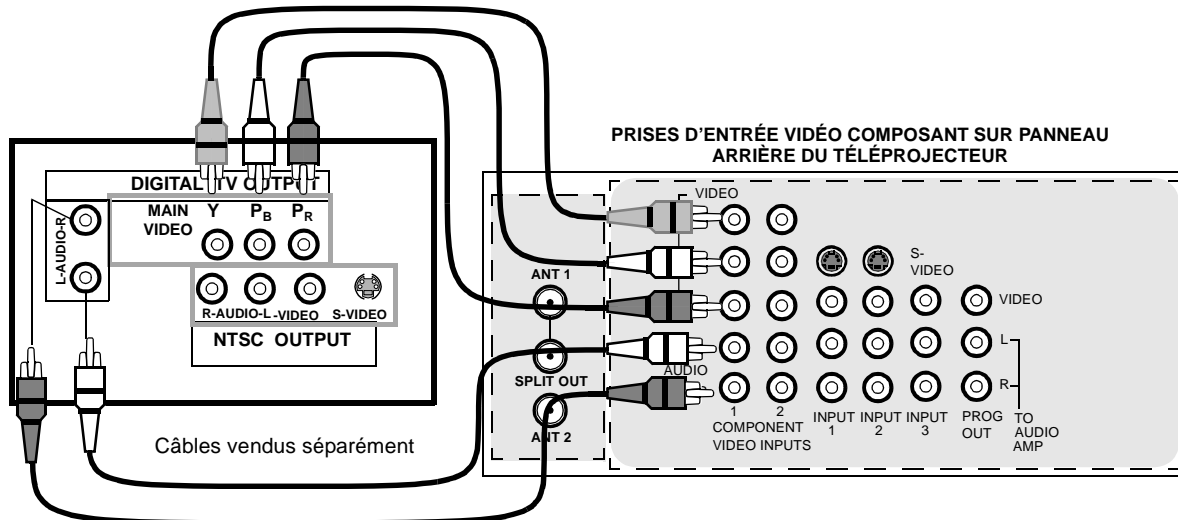

Nota: Il y a 2 jeux de trois entrées vidéo : Y, P_B et P_R. Les signaux composants séparés de couleur fournissent la luminance et l'analyse chromatique. Utiliser les prises d'entrée audio gauche (L) et droite (R).

Touches spéciales de la télécommande

Touche de format de l'image (ASPECT)

Réglages disponibles selon le signal d'entrée composant

SIGNAL D'ENTRÉE	AFFICHAGE	RÉGLAGES AVEC LA TOUCHE ASPECT
1080i	16:9 seulement	Aucun réglage
480p (16:9)	Par défaut à 16:9	4:3, PLEIN ÉCRAN ou ZOOM (voir ci-dessous)
480p (4:3)	Par défaut au mode PLEIN ÉCRAN <i>Nota: Les images seront étirées horizontalement.</i>	4:3, PLEIN ÉCRAN ou ZOOM (voir ci-dessous)
480i	Par défaut au mode INTÉGRAL	4:3, PLEIN ÉCRAN, INTÉGRAL ou ZOOM (voir ci-dessous)

La touche ASPECT de la télécommande permet de sélectionner parmi quatre modes d'affichage en fonction du format de l'image du signal capté et de ses préférences personnelles.

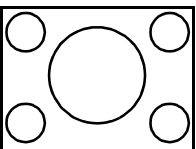
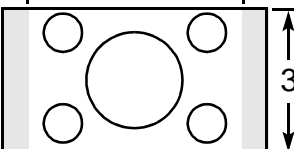
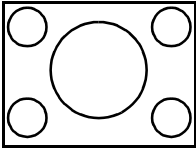
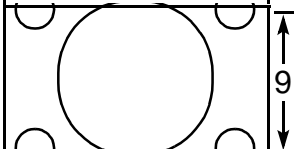
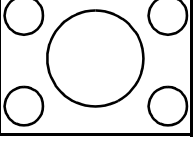
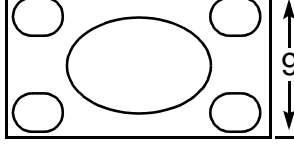
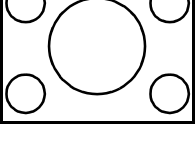
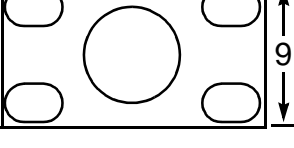
Signal d'entrée	ASPECT 	Format d'images 16:9	Explication
480i or 480p 	4:3 →		Les images de format 4:3 sont affichées dans leur format normal 4:3 avec des barres grises de chaque côté. (Le format 4:3 n'est pas recommandé car il pourrait produire une image rémanente lors d'affichage prolongé.)
480i or 480p 	ZOOM →		Les images format 4:3 sont adaptées uniformément à la largeur maximale de l'écran et centrées verticalement. (Recommandé pour les images boîtes aux lettres.)
480i or 480p 	PLEIN ÉCRAN →		Les images sont adaptées à la taille maximale de l'écran. (Recommandé pour les images anamorphosées.)
480i 	INTÉGRAL →		Les images de format 4:3 sont étirées vers la gauche et la droite à la taille maximale de l'écran. Une correction du format est appliquée au niveau central de l'écran. La taille de l'image dépend du signal d'entrée. (Recommandé pour le visionnement télé normal.)

Touche de rendu sonore BBE

Appuyer sur cette touche pour activer/désactiver le rendu sonore BBE^{MD} haute définition. Avec cette technologie, la qualité des dialogues est grandement améliorée tandis que la gamme dynamique des passages musicaux est intégralement rétablie en vue d'en restituer tout le son saisissant naturel.

Touche de seconde voie audio (SAP)

Appuyer sur cette touche pour alterner entre les différents modes audio. Lors de la réception stéréo, une pression sur la touche SAP alterne entre STÉRÉO et SAP.

Fonction image sur image et partage d'écran







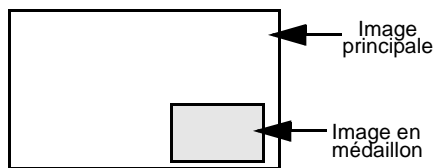

Nota: L'apparence des touches des fonctions image sur image et partage d'écran peuvent différer selon le modèle de télécommande.

Fonctionnement de l'image sur image

Ce téléprojecteur est doté de la fonction d'image sur image avec deux blocs d'accord. Cela permet le visionnement simultané de deux (2) émissions télévisées avec ou sans une seconde source vidéo tel un magnétoscope, câblosélecteur, etc.



Nota: Le signal audio est en provenance de l'image principale seulement.







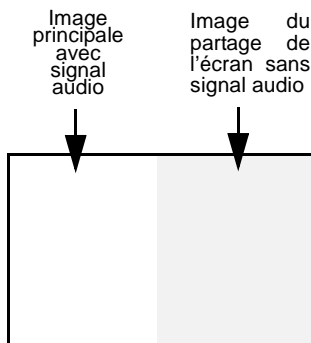

- Brancher l'antenne à la prise ANT 1 à l'arrière du téléprojecteur.
- Appuyer sur **PIP**  pour afficher l'image en médaillon.
- Sélectionner les canaux pour l'image en médaillon en appuyant sur **PIP CH**  .
- Sélectionner les canaux pour l'image principale en appuyant sur  ou  ou en utilisant les touches numériques.
- Appuyer sur **SWAP**  pour intervertir l'image principale à l'écran et l'image en médaillon.
- Appuyer sur **RECALL**  pour afficher la source des images à l'écran.
- Appuyer sur **PIP**  pour annuler la fonction image sur image.

Fonctionnement du partage d'écran

Cette fonction permet de visionner deux canaux différents l'un à côté de l'autre avec ou sans source vidéo externe.



Nota: Le signal audio est en provenance de l'image principale seulement.



- Appuyer sur **SPLIT**  pour afficher l'écran partagé.
- Sélectionner les canaux pour l'écran partagé en appuyant sur **PIP**  .
- Sélectionner les canaux pour l'image principale en appuyant sur  ou  ou en utilisant les touches numériques.
- Appuyer sur **SWAP**  pour intervertir l'image partagée à l'écran et l'image principale.
- Appuyer sur **RECALL**  pour afficher la source des images à l'écran.
- Appuyer sur **SPLIT**  pour annuler la fonction du partage d'écran.

Fonctionnement de l'image sur image et du partage d'écran avec un câblosélecteur

Pour visionner des canaux brouillés à l'image principale à l'aide du câblosélecteur:



Nota: Utiliser cette marche à suivre pour le visionnement d'un canal brouillé à l'image principale et d'une émission télévisée ou d'une source vidéo dans l'image en médaillon ou dans l'écran partagé.

Marche à suivre

- Sélectionner ANT 2 sous la rubrique PROG. CANAL du menu SET UP (RÉGLAGE).
- Syntoniser le canal 3 sur le téléprojecteur.
- Appuyer sur **PIP**  ou **SPLIT**  de la télécommande pour faire afficher une image en médaillon ou à l'écran partagé.

Nota: Le signal audio est en provenance de l'image principale seulement.

- S'assurer que le contact est établi sur le câblosélecteur.
- Sélectionner les canaux pour l'image principale à l'aide du câblosélecteur.

- Sélectionner les canaux pour l'image en médaillon ou à l'écran partagé en appuyant sur **PIP**  .

Nota: La touche SWAP ne fonctionne pas lors de la syntonisation des canaux avec le câblosélecteur. Si le câblosélecteur est doté d'une prise de sortie vidéo, celle-ci peut être utilisée pour le raccordement au téléprojecteur afin de permettre toutes les fonctions d'image sur image ou du partage de l'écran. Consulter le manuel d'utilisation de l'appareil auxiliaire pour plus de renseignements.

Fonction image sur image et partage d'écran (suite)

Nota: L'apparence des touches des fonctions image sur image et partage d'écran peuvent différer selon le modèle de télécommande.

Sélecteur télé/vidéo (TV/VIDEO)

Appuyer sur cette touche lors de l'affichage d'une image en médaillon ou de l'écran partagé pour sélectionner le mode d'entrée désiré.

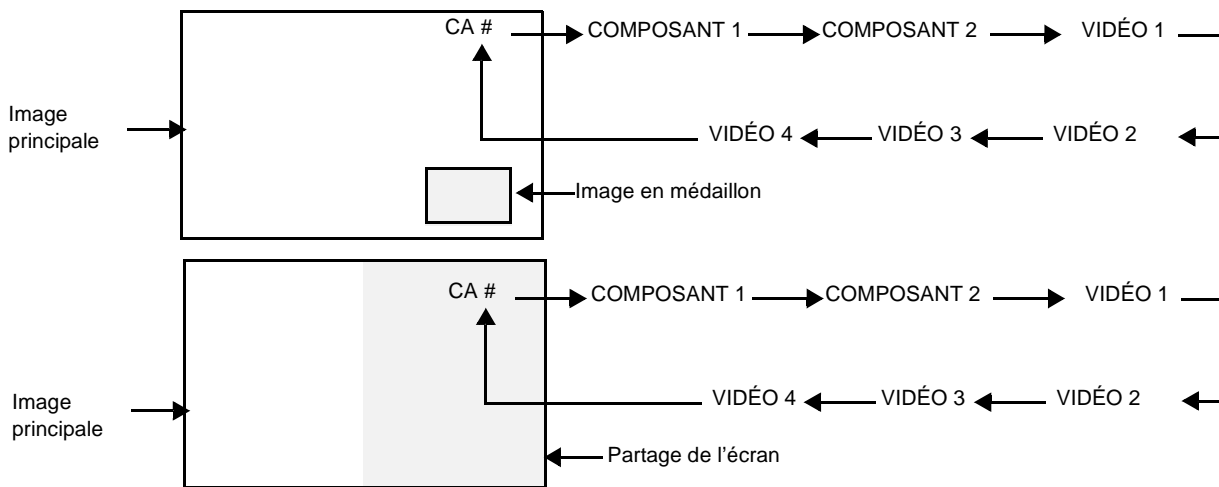

Touche de repérage dans le médaillon (SEARCH) (image en médaillon et écran partagé)

Cette touche permet de balayer tous les canaux disponibles.

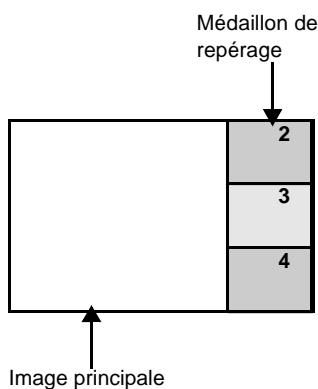

- Appuyer sur **PIP** ou **SPLIT** pour afficher l'image en médaillon ou l'écran partagé.
- Appuyer sur **SEARCH OPEN/CLOSE** pour afficher les médaillons de repérage.
- Appuyer de nouveau sur **SEARCH OPEN/CLOSE** pour mettre fin au balayage. Le canal affiché dans l'image en médaillon ou à l'écran partagé sera le dernier médaillon de repérage.
- Appuyer sur **PIP** ou **SPLIT** pour annuler la fonction image sur image ou partage de l'écran.

Touche de déplacement (MOVE) (image sur image seulement)

Cette touche permet de déplacer l'image en médaillon dans un des quatre coins.

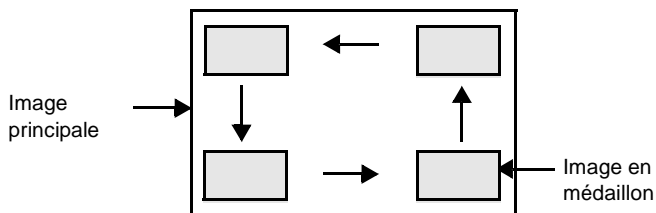

- Appuyer sur **PIP** pour afficher l'image en médaillon.
- Appuyer sur **MOVE** pour déplacer l'image dans le coin désiré.
- Appuyer sur **PIP** pour annuler l'image en médaillon.

Touches PIP MIN et PIP MAX

Lors de l'affichage d'une image en médaillon, appuyer sur PIP MIN ou PIP MAX pour varier la taille de l'image en médaillon.

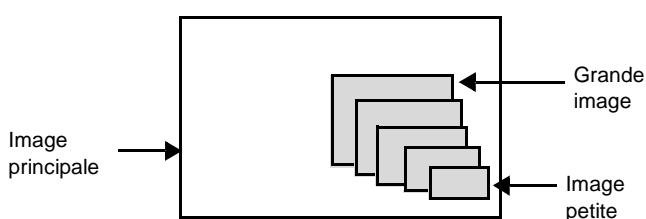

- Appuyer sur **PIP** pour afficher l'image en médaillon.
- Appuyer sur **PIP MIN** ou **PIP MAX** pour sélectionner la taille de l'image en médaillon.
- Appuyer sur **PIP** pour annuler l'image en médaillon.

Fonction image sur image et partage d'écran (suite)

Nota: L'apparence des touches des fonctions image sur image et partage d'écran peuvent différer selon le modèle de télécommande.

Touche d'arrêt sur l'image (FREEZE) (image en médaillon et écran partagé)

Cette fonction permet de figer l'action de l'image en médaillon ou de l'écran partagé.

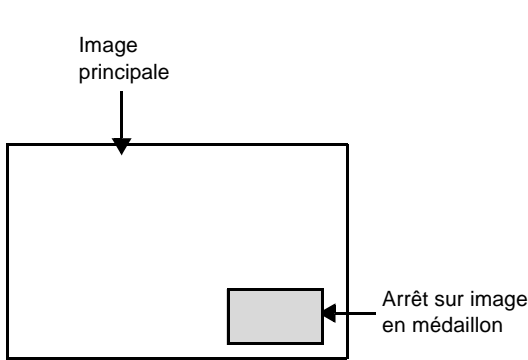

- Appuyer sur **PIP** ou **SPLIT** pour afficher l'image en médaillon ou l'écran partagé.
- Appuyer sur **FREEZE TV/VCR** pour figer l'action à partir de l'image en médaillon ou de l'écran partagé.
- Appuyer de nouveau sur **FREEZE TV/VCR** pour mettre hors fonction.
- Appuyer sur **PIP** ou **SPLIT** pour annuler l'image en médaillon.

Arrêt sur image principale

Cette fonction permet de figer l'action de l'image principale et l'afficher dans l'image en médaillon ou à l'écran partagé.

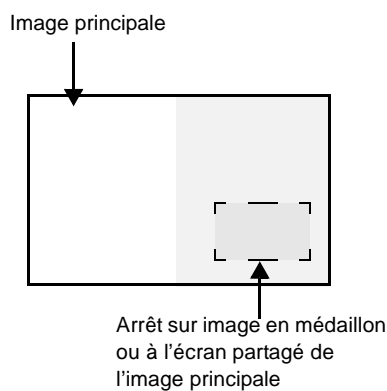

- Pour figer l'action sur l'image principale, appuyer sur **FREEZE TV/VCR** sans affichage d'image en médaillon ou d'écran partagé.
- Une image figée de l'image principale apparaît dans l'image en médaillon ou à l'écran partagé, selon la sélection faite au menu FIGÉE des réglages de l'image dans AUTR. RÉG2 (voir à la page 33).
- Appuyer de nouveau sur **FREEZE TV/VCR** pour annuler l'image principale figée.

Nota: Lors de l'affichage de l'arrêt sur image en médaillon de l'image principale, seule la touche de déplacement de l'image en médaillon est opérationnelle. Les autres touches d'image en médaillon ne fonctionnent pas (voir le tableau ci-dessous).

Tableau de fonctionnement de touches d'image en médaillon, d'écran partagé et d'arrêt sur image

Ce tableau indique le fonctionnement des touches avec l'image en médaillon, l'écran partagé ou l'arrêt sur image principale.

Touches de la télécommande	Mode image sur image	Mode d'écran partagé	Mode d'arrêt sur image principale
PIP MIN	Plus petite	Aucun effet	Aucun effet
PIIP MAX	Plus grande	Aucun effet	Aucun effet
FREEZE	Image en médaillon figée	Écran partagé figé	Affichage ou annulation
PIP CH	Changement de canal	Changement de canal	Aucun effet
SEARCH	Affichage de médaillons de repérage	Affichage de médaillons de repérage	Aucun effet
PIP	Affichage d'image en médaillon	Affichage d'image en médaillon	Aucun effet
SPLIT	Affichage d'écran partagé	Affichage d'écran partagé	Aucun effet
MOVE	Déplacement de l'image en médaillon	Aucun effet	Déplacement de l'image en médaillon
SWAP	Permutation avec l'image principale	Permutation avec l'image principale	Aucun effet

Fonctionnement de la télécommande (modèle PT-47WX42C seulement)

POWER

 Appuyer pour établir ou couper le contact.

MUTE

 Appuyer pour couper le son. Appuyer pour mettre le décodeur de sous-titres (CC) en ou hors fonction.



 Appuyer pour sélectionner le fonctionnement télécommandé.

ACTION

 Appuyer pour accéder aux menus.

TV/VIDEO

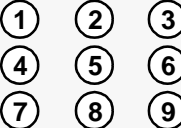
 Appuyer pour sélectionner le mode télé ou vidéo.

BBE MENU

 BBE - Appuyer pour mettre en/hors fonction.
 MENU - Appuyer pour accéder aux menus DBS ou DVD.

 Appuyer sur les touches numériques du clavier pour sélectionner un canal.

R-TUNE

 Appuyer pour revenir au canal précédemment capté ou au mode d'entrée.



EUR7613Z40

SAP

 Appuyer pour capter la piste sonore alternative.

 Appuyer pour régler le niveau sonore et se déplacer au sein des menus.

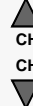

 Appuyer pour sélectionner le canal et pour se déplacer au sein des menus.

RECALL









 Appuyer pour afficher l'heure, le numéro du canal, l'état de la minuterie-sommeil et d'autres options.

EXIT

 Touche de fonctions pour récepteur DBS.

SEARCH GUIDE

 SEARCH - Appuyer pour effectuer un repérage dans médaillon/écran partagé.
 GUIDE - Touche de fonctions pour récepteur DBS.

ASPECT PROG

 ASPECT - Sélection du format d'image selon le format diffusé.
 PROG - Appuyer pour entrer le numéro mineur d'un numéro de canal composé.

*PIP MIN REW 	*SPLIT PLAY 	*PIP MAX FF 
*SWAP PAUSE 	*MOVE STOP 	*PIP REC 
*FREEZE TV/VCR 	*PIP CH VCR /DBS CH 	

*Touches pour image sur image/écran partagé
 Touches pour appareils auxiliaires

Installation des piles

Utiliser deux piles AA:

Retirer le couvercle du logement des piles en appuyant près de la flèche et en poussant vers le haut.
 Installer les piles en respectant les polarités (+) et (-).
 Remettre le couvercle en place.

Nota: Une installation incorrecte peut occasionner une fuite et endommager la télécommande.

Précautions à prendre

- Remplacer les 2 piles à la fois.
- Ne pas utiliser des piles de types différents (carbone zinc avec alcalines).
- Ne pas recharger, court-circuiter, démonter, chauffer ou jeter au feu les piles.

Tableau de référence des fonctions télécommandées

Ce tableau indique les fonctions pouvant être télécommandées sur les différents appareils (téléviseur, magnétoscope, récepteur DBS, câblosélecteur ou lecteur DVD) après avoir programmé le code (si nécessaire).

TOUCHE	MODE TÉLÉ	MODE CÂBLOSELECTEUR	MODE RÉCEPTEUR DBS
POWER	INTERRUPTEUR	INTERRUPTEUR	INTERRUPTEUR
SAP	SECONDE VOIE AUDIO EN/ HORS CIRCUIT	-	-
MUTE	COUPURE DU SON	COUPURE DU SON (TÉLÉ)	COUPURE DU SON (TÉLÉ)
TV/VIDEO	SÉLECTION DU MODE D'ENTRÉE	SÉLECTION DU MODE D'ENTRÉE (TÉLÉ)	SÉLECTION DU MODE D'ENTRÉE (TÉLÉ)
BBE/MENU	BBE EN/HORS FONCTION	-	MENU DBS
CH ▲	CHANGEMENT DES CANAUX	CHANGEMENT DES CANAUX	DÉPLACEMENT VERS LE HAUT (DBS)
CHAN ▼			DÉPLACEMENT VERS LE BAS (DBS)
VOL ►	VOLUME +	VOLUME + (TÉLÉ)	DÉPLACEMENT VERS LA DROITE (DBS)
◀ VOL	VOLUME -	VOLUME - (TÉLÉ)	DÉPLACEMENT VERS LA GAUCHE (DBS)
ACTION	MENU TÉLÉ/ENTRÉE	-	MENU DBS
RECALL	AFFICHAGE À L'ÉCRAN	AFFICHAGE À L'ÉCRAN	INFORMATION DE PROGRAMME DBS
EXIT	-	-	SORTIE DBS
SEARCH/GUIDE	REPERAGE DANS LE MÉDAILLON/ÉCRAN PARTAGÉ	-	GUIDE DBS
1	CHIFFRE 1	CHIFFRE 1	CHIFFRE 1
2	CHIFFRE 2	CHIFFRE 2	CHIFFRE 2
3	CHIFFRE 3	CHIFFRE 3	CHIFFRE 3
4	CHIFFRE 4	CHIFFRE 4	CHIFFRE 4
5	CHIFFRE 5	CHIFFRE 5	CHIFFRE 5
6	CHIFFRE 6	CHIFFRE 6	CHIFFRE 6
7	CHIFFRE 7	CHIFFRE 7	CHIFFRE 7
8	CHIFFRE 8	CHIFFRE 8	CHIFFRE 8
9	CHIFFRE 9	CHIFFRE 9	CHIFFRE 9
0	CHIFFRE 0	CHIFFRE 0	CHIFFRE 0
R-TUNE	CANAL PRÉCÉDENT OU MODE VIDÉO	CANAL PRÉCÉDENT (CÂBLE)	CANAL PRÉCÉDENT (DBS)
ASPECT PROG	FORMAT TÉLÉ	-	PROGRAMME/TIRET
PIP MIN <<REW	PETITE IMAGE	-	-
SPLIT PLAY	ÉCRAN PARTAGÉ OU NON	-	-
PIP MAX >>FF	GRANDE IMAGE	-	-
SWAP PAUSE	PERMUTATION DE L'IMAGE EN MÉDAILLON/ÉCRAN PARTAGÉ AVEC IMAGE PRINCIPALE	-	-
MOVE STOP	DÉPLACEMENT DE L'IMAGE EN MÉDAILLON	-	-
PIP RECORD	AFFICHAGE OU NON DE L'IMAGE EN MÉDAILLON	-	-
FREEZE TV/VCR	ARRÊT SUR L'IMAGE EN MÉDAILLON	-	-
PIP CH VCR/DBS CH ▼	CHANGEMENT DE CANAL ▼ (IMAGE EN MÉDAILLON/ÉCRAN PARTAGÉ)	-	CHANGEMENT DES CANAUX (DBS)
PIP CH VCR/DBS CH ▲	CHANGEMENT DE CANAL ▲ (IMAGE EN MÉDAILLON/ÉCRAN PARTAGÉ)	-	CHANGEMENT DES CANAUX (DBS)

Tableau de référence des fonctions télécommandées (suite)

TOUCHE	MODE MAGNÉTOSCOPE	MODE LECTEUR DVD
POWER	INTERRUPTEUR	INTERRUPTEUR
SAP	-	-
MUTE	COUPURE DU SON (TÉLÉ)	COUPURE DU SON (TÉLÉ)
TV/VIDEO	SÉLECTION DU MODE D'ENTRÉE (TÉLÉ)	SÉLECTION DU MODE D'ENTRÉE (TÉLÉ)
BBE/MENU	-	-
CH ▲	-	PROCHAIN CHAPITRE
CH ▼	-	CHAPITRE PRÉCÉDENT
VOL ►	VOLUME TÉLÉ +	DÉPLACEMENT VERS LA DROITE
◀ VOL	VOLUME TÉLÉ -	DÉPLACEMENT VERS LA GAUCHE
ACTION	-	-
RECALL	AFFICHAGE À L'ÉCRAN	AFFICHAGE À L'ÉCRAN
EXIT	-	-
SEARCH/GUIDE	-	-
1	-	-
2	-	-
3	-	-
4	-	-
5	-	-
6	-	-
7	-	-
8	-	-
9	-	-
0	-	-
R-TUNE	-	-
ASPECT PROG	-	-
PIP MIN <<REW	REBOBINAGE	RECHERCHE ARRIÈRE
SPLIT PLAY	LECTURE	LECTURE DVD
PIP MAX >>FF	AVANCE ACCÉLÉRÉE	RECHERCHE AVANT
SWAP PAUSE	PAUSE	PAUSE (DVD)
MOVE STOP	ARRÊT	ARRÊT (DVD)
PIP RECORD	ENREGISTREMENT	-
FREEZE TV/VCR	SÉLECTEUR TÉLÉ/ MAGNÉTO	OUVERTURE/FERMETURE
PIP CH VCR/DBS CH ▼	CHANGEMENT DES CANAUX	RALENTI -/+
PIP CH VCR/DBS CH ▲		

Programmation de la télécommande

La télécommande universelle peut être programmée pour commander le fonctionnement d'appareils d'autres marques à l'aide des touches de fonctions VCR, DVD, CABLE, ou DBS. Suivre l'une des procédures de programmation données ci-dessous.

Réglages par défaut de la télécommande

Appareil	Contrôle	Réglage par défaut
TÉLÉVISEUR	Téléviseur (Panasonic seulement)	Codes des téléviseurs Panasonic
MAGNÉTOSCOPE	Magnétoscope (Préréglé)	Codes des magnétoscopes Panasonic
RÉCEPTEUR DBS	Récepteur DBS (Préréglé)	Codes des récepteurs DBS Panasonic
CÂBLOSÉLECTEUR	Câblosélecteur (Préréglé)	Codes des récepteurs DBS Panasonic
LECTEUR DVD	Lecteur DVD et CD (Préréglé)	Codes des lecteurs DVD Panasonic

Noter la marque de l'appareil et identifier le code dans le tableau des codes.

Avec code

Procédure

- S'assurer que l'appareil auxiliaire est branché et que le contact est établi.
- Couper le contact sur l'appareil auxiliaire.
- Appuyer simultanément sur les touches **ACTION** et **POWER** pendant **au moins 5 secondes**.
- Appuyer sur la touche de la télécommande correspondant à l'appareil auxiliaire utilisé (VCR, DVD, CABLE ou DBS).
- Entrer le code à 3 chiffres à l'aide des touches numériques du clavier de la télécommande (touches 0 ~ 9).
- Appuyer sur la touche **POWER** de la télécommande pour vérifier le fonctionnement. Si le bon code a été entré, le contact est établi sur l'appareil.

Conseil pratique: Entrée d'un mauvais code

Si le contact ne peut être établi sur l'appareil avec la télécommande, répéter la procédure avec un autre code. (Certaines marques possèdent plus d'un code.)
Si un mauvais code est entré ou que l'entrée prenne plus de 30 secondes, la programmation n'aura pas lieu.

Sans code

Cette procédure, nommée "méthode séquentielle", essaie tous les codes.

- S'assurer que l'appareil auxiliaire est branché et que le contact est établi.
- Couper le contact sur l'appareil auxiliaire.
- Appuyer simultanément sur les touches **ACTION** et **POWER** pendant **au moins 5 secondes**.
- Appuyer sur la touche de la télécommande correspondant à l'appareil auxiliaire utilisé.
- Appuyer sur la touche **VOL ►** pour passer au code suivant. Appuyer sur **◀ VOL** pour revenir au code précédent.
- Appuyer sur la touche **POWER** de la télécommande pour vérifier le fonctionnement. Si le bon code a été entré, le contact est établi sur l'appareil.

Nota: Répéter la procédure jusqu'à ce que le bon code soit trouvé. Plusieurs essais peuvent être nécessaires.

- Une fois le bon code trouvé, appuyer sur la touche **ACTION** pour programmer le code.

Codes des appareils

La télécommande universelle peut servir à commander le fonctionnement de nombreux appareils après avoir entré un code. La mémoire des codes étant limitée, certains appareils peuvent ne pas être télécommandés. La télécommande universelle n'est pas conçue pour commander la totalité des fonctions offertes sur tous les appareils.

Inscrire les numéros de code des appareils dans ces cases. Ils serviront de référence si la télécommande devrait être reprogrammée.

Magnétoscope	Récepteur DBS	Câblodélecteur	Lecteur DVD	
<input type="text"/>	<input type="text"/>	<input type="text"/>	<input type="text"/>	

Codes pour magnétoscopes

Marque	Code
Admiral	335
Aiwa	332
Akai	314, 315, 316, 329
Audio Dynamic	311, 339
Bell & Howell	305, 313
Broksonic	320, 326
Canon	323, 325
CCE	343
Citizen	306
Craig	305, 306, 329
Curtis Mathes	324, 345
Daewoo	301, 324, 343
DBX	310, 311, 339
Dimensia	345
Emerson	303, 319, 320, 325, 326, 343
Fisher	305, 307, 308, 309, 313
Funai	320, 326, 334
GE	324, 333, 345
Goldstar	306
Gradiente	334
Hitachi	300, 323, 345
Instant Replay	323, 324
Jensen	339
JVC	310, 311, 334, 339
Kenwood	306, 310, 311, 339
LXI	300, 305, 306, 307, 308, 309
Magnavox	323, 324, 331
Marantz	310, 311, 339
Marta	306
Memorex	309, 324
MGA	338, 340, 341, 347, 348
Minolta	300, 345
Mitsubishi	338, 340, 341, 347, 348
Multitech	304, 347
NEC	310, 311, 334, 339
Olympic	323, 324
Optimus	306, 321, 328, 335

Marque	Code
Orion	320, 326
Panasonic	321, 322, 323, 324
J.C. Penney	300, 305, 310, 311, 324, 339, 345
Pentax	300, 311, 345
Philco	320, 323, 324, 326, 331, 343
Philips	323, 324, 331
Pioneer	323
Proscan	300, 301, 302, 323, 324, 331, 333, 345, 346
Quasar	321, 322, 323, 324
Radio Shack	305, 309, 324, 333, 336, 340
RCA	300, 301, 302, 323, 324, 331, 333, 345, 346
Realistic	305, 309, 324, 336, 340
Samsung	302, 304, 333
Sansui	320, 326, 339, 352
Sanyo	305, 309, 313
Scott	301, 302, 304, 309, 320, 326, 338, 340, 347, 348
Sears	300, 305, 306, 307, 308
Sharp	335, 336
Shintom	317
Signature 2000	335
Singer	337
Sony	328, 329, 330
Sylvania	331, 324, 331
Tashiro	306
Tatung	310, 311, 339
Teac	310, 311, 339
Technics	321, 322, 323, 324
Teknika	324
Toshiba	301, 346
Vector Research	311
Wards	306, 309, 335, 336, 344
Yamaha	305, 310, 311, 339
Zenith	306, 344

Codes des appareils (suite)

Codes pour câblodélecteurs

Marque	Code
ABC	224
Archer	225, 232
Cableview	205, 232
Citizen	205, 222
Curtis	212, 213
Diamond	224, 225, 232
Eagle	229
Eastern	234
GC Brand	205,232
Gemini	222
General Instrument/ Jerrold	211, 219, 220, 221, 222, 223, 224, 225, 226, 227
Hamlin	212, 218, 240, 241, 242, 245
Hitachi	203, 224
Macom	203, 204, 205
Magnavox	233
Memorex	230
Movietime	205, 232
Oak	202, 237,239
Panasonic	209, 210, 214
Philips	206, 207, 228, 229, 230
Pioneer	201, 216
Pulsar	205, 232

Marque	Code
Puser	232
RCA	215
Realistic	232
Regal	212, 218, 240, 241, 242, 245
Regency	234
Rembrandt	205, 232, 237
Samsung	205
Scientific Atlanta	211, 212, 213
Slmark	201, 205
Sprucer	205, 210
Stargate	205, 232
Teleview	201, 205
Texscan	244
Tocom	235
Toshiba	204
Unika	225, 232
Universal	222, 232
Videoway	206
Viewstar	229, 230
Zenith	200, 217
Zenith / Drake Satellite	200

Codes pour lecteurs DVD

Marque	Code
Denon	100
Ferguson	101
JVC	109
Mitsubishi	105
Nordmende	101
Panasonic	100
Philips	103
Pioneer	102
RCA	101

Marque	Code
Saba	101
Samsung	110
Sharp	108
Sony	104
Technics	100
Thomson	101
Toshiba	103
Yamaha	100
Zenith	107

Codes pour récepteurs DBS

Marque	Code
Dish Network (EchoStar)	105, 115, 116
Echo Star	105
Express VU	105, 115
G.E.	106
G.I. (General Instrument)	108
Gradiente	114
Hitachi	103, 111, 112
HNS (Hughes)	103
Magnavox	101, 102

Marque	Code
Panasonic	104
Philips	101, 102
PrimeStar	108
Proscan	106, 109, 110, 113
RCA	106, 109, 110, 113
Sony	107
Star Choice	103, 108
Toshiba	100
Uniden	101, 102

Fonctionnement de la télécommande (modèles PT-47WX52C, PT-53WX52C et PT-56WX52C)

POWER

 Appuyer pour établir ou couper le contact.

LIGHT

 Appuyer pour éclairer les touches de la télécommande.

SAP

 Appuyer pour capter la piste sonore alternative.

MUTE

 Appuyer pour couper le son. Appuyer pour mettre le décodeur de sous-titres (CC) en ou hors fonction.

TV/VIDEO

 Appuyer pour sélectionner le mode télé ou vidéo.

ASPECT

 Sélection du format d'image selon le format diffusé.

 Appuyer pour régler le niveau sonore et se déplacer au sein des menus.

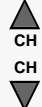

 Appuyer pour sélectionner le fonctionnement télécommandé.



 Appuyer pour sélectionner le canal et pour se déplacer au sein des menus.

ACTION

 Appuyer pour accéder aux menus.

EXIT

 Touche de fonctions pour récepteur DBS.

BBE MENU

 BBE - Appuyer pour mettre en/hors fonction.
 MENU - Appuyer pour accéder aux menus DBS ou DVD.

GUIDE

 Touche de fonctions pour récepteur DBS.

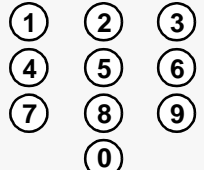
PAGE

 Touche de page avec DBS et de saut avec DVD.

RECALL

 Appuyer pour afficher l'heure, le numéro du canal, l'état de la minuterie-sommeil et d'autres options.

 Appuyer sur les touches numériques du clavier pour sélectionner un canal.













PROG

 Appuyer pour entrer le numéro mineur d'un numéro de canal composé.

R-TUNE

 Appuyer pour revenir au canal précédemment capté ou au mode d'entrée.



EUR7603Z30

*PIP MIN REW 	PLAY 	*PIP MAX FF 
PAUSE 	STOP 	REC 
*FREEZE TV/VCR 	*PIP CH VCR CH 	*SEARCH OPEN/CLOSE 
*PIP 	*SPLIT 	*MOVE 
*SWAP 		
*Touches pour image sur image/écran partagé Touches pour appareils auxiliaires		

Installation des piles

Utiliser deux piles AA:

Retirer le couvercle du logement des piles en appuyant près de la flèche et en poussant vers le haut.
 Installer les piles en respectant les polarités (+) et (-).
 Remettre le couvercle en place.

Nota: Une installation incorrecte peut occasionner une fuite et endommager la télécommande.

Précautions à prendre

- Remplacer les 2 piles à la fois.
- Ne pas utiliser des piles de types différents (carbone zinc avec alcalines).
- Ne pas recharger, court-circuiter, démonter, chauffer ou jeter au feu les piles.

Tableau de référence des fonctions télécommandées

Ce tableau indique les fonctions pouvant être télécommandées sur les différents appareils (téléviseur, magnétoscope, récepteur DBS, câbloselecteur ou lecteur DVD) après avoir programmé le code (si nécessaire).

TOUCHE	MODE TÉLÉ	MODE DTV	MODE CÂBLOSELECTEUR	MODE RÉCEPTEUR DBS
POWER	INTERRUPTEUR	INTERRUPTEUR	INTERRUPTEUR	INTERRUPTEUR
SAP	SECONDE VOIE AUDIO EN/HORS CIRCUIT	-	-	-
MUTE	COUPURE DU SON	COUPURE DU SON (TÉLÉ)	COUPURE DU SON (TÉLÉ)	COUPURE DU SON (TÉLÉ)
ASPECT	FORMAT TÉLÉ	FORMAT DTV		FORMAT DBS
TV/VIDEO	SÉLECTION DU MODE D'ENTRÉE	SÉLECTION DU MODE D'ENTRÉE (TÉLÉ)	SÉLECTION DU MODE D'ENTRÉE (TÉLÉ)	SÉLECTION DU MODE D'ENTRÉE (TÉLÉ)
CH ▲	CHANGEMENT DES CANAUX	DÉPLACEMENT VERS LE HAUT (DTV)	CHANGEMENT DES CANAUX	DÉPLACEMENT VERS LE HAUT (DBS)
CH ▼		DÉPLACEMENT VERS LE BAS (DTV)		DÉPLACEMENT VERS LE BAS (DBS)
VOL ►	VOLUME +	DÉPLACEMENT VERS LA DROITE (DTV)	VOLUME + (TÉLÉ)	DÉPLACEMENT VERS LA DROITE (DBS)
◀ VOL	VOLUME -	DÉPLACEMENT VERS LA GAUCHE (DTV)	VOLUME - (TÉLÉ)	DÉPLACEMENT VERS LA GAUCHE (DBS)
ACTION	MENU TÉLÉ/ENTRÉE	MENU/ENTRÉE	ENTRÉE	MENU DBS
BBE/MENU	BBE EN/HORS CIRCUIT	MENU DTV	-	MENU DBS
RECALL	AFFICHAGE À L'ÉCRAN	INFORMATION DE PROGRAMME	AFFICHAGE À L'ÉCRAN	INFORMATION DE PROGRAMME DBS
EXIT	-	SORTIE DTV	-	SORTIE DBS
PAGE DOWN/UP	-	CHANGEMENT DES PAGES	-	CHANGEMENT DES PAGES
GUIDE	-	-	-	GUIDE DBS
1	CHIFFRE 1	CHIFFRE 1	CHIFFRE 1	CHIFFRE 1
2	CHIFFRE 2	CHIFFRE 2	CHIFFRE 2	CHIFFRE 2
3	CHIFFRE 3	CHIFFRE 3	CHIFFRE 3	CHIFFRE 3
4	CHIFFRE 4	CHIFFRE 4	CHIFFRE 4	CHIFFRE 4
5	CHIFFRE 5	CHIFFRE 5	CHIFFRE 5	CHIFFRE 5
6	CHIFFRE 6	CHIFFRE 6	CHIFFRE 6	CHIFFRE 6
7	CHIFFRE 7	CHIFFRE 7	CHIFFRE 7	CHIFFRE 7
8	CHIFFRE 8	CHIFFRE 8	CHIFFRE 8	CHIFFRE 8
9	CHIFFRE 9	CHIFFRE 9	CHIFFRE 9	CHIFFRE 9
0	CHIFFRE 0	CHIFFRE 0	CHIFFRE 0	CHIFFRE 0
R-TUNE	CANAL PRÉCÉDENT OU MODE VIDÉO	CANAL PRÉCÉDENT (DTV)	CANAL PRÉCÉDENT (CÂBLE)	CANAL PRÉCÉDENT (DBS)
PROG	-	PROGRAMME/TIRET	-	PROGRAMME/TIRET
PIP MIN <<REW	PETITE IMAGE		-	-
PLAY	-		-	-
PIP MAX >>FF	GRANDE IMAGE		-	-
PAUSE	-		-	-
STOP	-		-	-
RECORD	-		-	-
FREEZE TV/VCR	ARRÊT SUR L'IMAGE EN MÉDAILLON/ÉCRAN PARTAGÉ		-	ALTERNANCE
PIP CH ▼ VCR CH	CHANGEMENT DE CANAL ▼ (IMAGE EN MÉDAILLON/ÉCRAN PARTAGÉ)		CHANGEMENT DES CANAUX	CHANGEMENT DES CANAUX (DBS)
PIP CH ▲ VCR CH	CHANGEMENT DE CANAL ▲ (IMAGE EN MÉDAILLON/ÉCRAN PARTAGÉ)		CHANGEMENT DES CANAUX	CHANGEMENT DES CANAUX (DBS)
SEARCH OPEN/CLOSE	REPÉRAGE DANS LE MÉDAILLON/ÉCRAN PARTAGÉ	-	-	-
PIP	AFFICHAGE OU NON DE L'IMAGE EN MÉDAILLON		-	-
SPLIT	ÉCRAN PARTAGÉ OU NON		-	-
MOVE	DÉPLACEMENT DE L'IMAGE EN MÉDAILLON		-	-
SWAP	PERMUTATION DE L'IMAGE EN MÉDAILLON/ÉCRAN PARTAGÉ AVEC IMAGE PRINCIPALE		-	-
LIGHT	TOUCHES ÉCLAIRÉES			

Tableau de référence des fonctions télécommandées (suite)

TOUCHE	MODE MAGNÉTOSCOPE	MODE LECTEUR DVD		MODE AUX			MODE RÉCEPTEUR
		(DVD)	(CD)	(MAGNÉTO.2)	(CASSETTES)	(EVP)	
POWER	INTERRUPTEUR	INTERRUPTEUR	INTERRUPTEUR	INTERRUPTEUR			INTERRUPTEUR
SAP	-	-	-	-	-	-	-
MUTE	COUPURE DU SON (TÉLÉ)	COUPURE DU SON (TÉLÉ)	COUPURE DU SON (RÉCEPT.)	COUPURE DU SON (TÉLÉ)	COUPURE DU SON (RÉCEPT.)	COUPURE DU SON (TÉLÉ)	COUPURE DU SON (RÉCEPT.)
ASPECT	-	-	-	-	-	-	-
TV/VIDEO	SÉLECTION DU MODE D'ENTRÉE (TÉLÉ)	SÉLECTION DU MODE D'ENTRÉE (TÉLÉ)	SÉLECTION DU MODE D'ENTRÉE (TÉLÉ)	SÉLECTION DU MODE D'ENTRÉE (TÉLÉ)	SÉLECTION DU MODE D'ENTRÉE (TÉLÉ)	SÉLECTION DU MODE D'ENTRÉE (TÉLÉ)	SÉLECTION DU MODE D'ENTRÉE (RÉCEPT.)
CHAN UP	CHANGEMENT DES CANAUX	DÉPLACEMENT VERS LE HAUT	PROCHAINE PLAGES	CHANGEMENT DES CANAUX	-	EVP VERS LE HAUT	SYNTO. +
CHAN DOWN		DÉPLACEMENT VERS LE BAS	PLAGE PRÉCÉDENTE		-	EVP VERS LE BAS	SYNTO. -
VOL RIGHT	VOLUME TÉLÉ +	DÉPLACEMENT VERS LA DROITE	TÉLÉ/RÉCEPT. VOLUME +/-	VOLUME TÉLÉ +	VOLUME + RÉCEPT.	EVP VERS LA DROITE	VOLUME + RÉCEPT.
VOL LEFT	VOLUME TÉLÉ -	DÉPLACEMENT VERS LA GAUCHE		VOLUME TÉLÉ -	VOLUME - RÉCEPT.	EVP VERS LA GAUCHE	VOLUME - RÉCEPT.
ACTION	ACTION TÉLÉ	SÉLECTION	-	ACTION TÉLÉ	-	SÉLECTION	-
BBE/MENU	-	MENU DVD	-	-	-	-	-
RECALL	AFFICHAGE À L'ÉCRAN	AFFICHAGE À L'ÉCRAN	MINUTERIE	AFFICHAGE À L'ÉCRAN	-	ENTRÉE EVP	-
EXIT	-	-	-	-	-	SORTIE EVP	-
PAGE DOWN	-	SAUT -	SAUT -	-	-	-	-
PAGE UP	-	SAUT+	SAUT+	-	-	-	-
GUIDE	-	TITRE	PROCHAIN DISQUE	-	-	GUIDE EVP	-
1	CHIFFRE 1	CHAPITRE 1	PLAGE 1	CHIFFRE 1	-	CHIFFRE 1	AV 1
2	CHIFFRE 2	CHAPITRE 2	PLAGE 2	CHIFFRE 2	-	CHIFFRE 2	AV 2
3	CHIFFRE 3	CHAPITRE 3	PLAGE 3	CHIFFRE 3	-	CHIFFRE 3	AV 3
4	CHIFFRE 4	CHAPITRE 4	PLAGE 4	CHIFFRE 4	-	CHIFFRE 4	AV 4
5	CHIFFRE 5	CHAPITRE 5	PLAGE 5	CHIFFRE 5	-	CHIFFRE 5	CD
6	CHIFFRE 6	CHAPITRE 6	PLAGE 6	CHIFFRE 6	-	CHIFFRE 6	TUNER
7	CHIFFRE 7	CHAPITRE 7	PLAGE 7	CHIFFRE 7	-	CHIFFRE 7	PHONO
8	CHIFFRE 8	CHAPITRE 8	PLAGE 8	CHIFFRE 8	-	CHIFFRE 8	TAPE
9	CHIFFRE 9	CHAPITRE 9	PLAGE 9	CHIFFRE 9	-	CHIFFRE 9	AUX
0	CHIFFRE 0	CHAPITRE 0	PLAGE 0	CHIFFRE 0	-	CHIFFRE 0	-
R-TUNE	-	-	-	-	PLATINE A/B	REPRISE	-
PROG	-	-	-	-	-	RETOUR	-
PIP MIN <<REW	REBOBINAGE	RECHERCHE ARRIÈRE	RECHERCHE ARRIÈRE	REBOBINAGE	RECHERCHE ARRIÈRE	RECU	AMBIO-
PLAY	LECTURE	LECTURE DVD	LECTURE CD	LECTURE	LECTURE	LECTURE	-
PIP MAX >>FF	AVANCE ACCÉLÉRÉE	RECHERCHE AVANT	RECHERCHE AVANT	AVANCE ACCÉLÉRÉE	RECHERCHE AVANT	RECHERCHE AVANT	AMBIO +
PAUSE	PAUSE	PAUSE DVD	PAUSE CD	PAUSE	PAUSE	PAUSE	-
STOP	ARRÊT	ARRÊT DVD	ARRÊT CD	ARRÊT	ARRÊT	ARRÊT	-
RECORD	ENREGISTREMENT	-	-	ENREGISTREMENT	ENREGISTREMENT	ENREGISTREMENT	-
FREEZE/TV/VCR	SÉLECTEUR TÉLÉ/MAGNÉTO	-	-	SÉLECTEUR TÉLÉ/MAGNÉTO	-	REPRISE INSTANTANÉE	-
VCR/PIP CH ▼	CHANGEMENT DES CANAUX	RALENTI -/+	ALÉATOIRE	CHANGEMENT DES CANAUX	-	-	CENTRE -
VCR/PIP CH ▲			REPRISE		-	-	CENTRE +
SEARCH OPEN/CLOSE	-	OUVERTURE/FERMETURE	OUVERTURE/FERMETURE	-	OUVERTURE/FERMETURE	ÉVITEMENT RAPIDE	-
PIP	-	-	-	-	-	-	-
SPLIT	-	-	-	-	-	-	-
MOVE	-	-	-	-	-	-	-
SWAP	-	-	-	-	-	-	-
LIGHT	TOUCHES ÉCLAIRÉES						

Programmation de la télécommande

La télécommande universelle peut être programmée pour commander le fonctionnement d'appareils d'autres marques à l'aide des touches de fonctions VCR, DVD, AUX, RCVR, TV, DTV, CABLE, ou DBS. Suivre l'une des procédures de programmation données ci-dessous.

Réglages par défaut de la télécommande

Appareil	Contrôle	Réglage par défaut
TÉLÉVISEUR	Téléviseur (Panasonic seulement)	Codes des téléviseurs Panasonic
TÉLÉ NUMÉRIQUE	DTV (Panasonic seulement)	Codes des DTV Panasonic
CÂBLOSÉLECTEUR	Câblosélecteur (Préréglé)	Codes des câblosélecteurs Panasonic
RÉCEPTEUR DBS	Récepteur DBS (Préréglé)	Codes des récepteurs DBS Panasonic
MAGNÉSCOPE	Magnétoscope (Préréglé)	Codes des magnétoscopes Panasonic
LECTEUR DVD/CD	Lecteur DVD et CD (Préréglé)	Codes des lecteurs DVD Panasonic
AUX	Enregistreurs vidéo personnels, Cassettes et magnétoscope 2	Codes des enregistreurs vidéo personnels Panasonic
RÉCEPTEUR	Récepteur audio (Préréglé)	Codes des récepteurs Panasonic

Noter la marque de l'appareil et identifier le code dans le tableau des codes.

Avec code

Procédure

- S'assurer que l'appareil auxiliaire est branché et que le contact est établi.
- Couper le contact sur l'appareil auxiliaire.
- Appuyer simultanément sur les touches **ACTION** et **POWER** pendant **au moins 5 secondes**.
- Appuyer sur la touche de la télécommande correspondant à l'appareil auxiliaire utilisé (VCR, DVD, CABLE ou DBS).
- Entrer le code à 3 chiffres à l'aide des touches numériques du clavier de la télécommande (touches 0 ~ 9).
- Appuyer sur la touche **POWER** de la télécommande pour vérifier le fonctionnement. Si le bon code a été entré, le contact est établi sur l'appareil.

Conseil pratique: Entrée d'un mauvais code

Si le contact ne peut être établi sur l'appareil avec la télécommande, répéter la procédure avec un autre code. (Certaines marques possèdent plus d'un code.)
Si un mauvais code est entré ou que l'entrée prenne plus de 30 secondes, la programmation n'aura pas lieu.

Sans code

Cette procédure, nommée "méthode séquentielle", essaie tous les codes.

- S'assurer que l'appareil auxiliaire est branché et que le contact est établi.
- Couper le contact sur l'appareil auxiliaire.
- Appuyer simultanément sur les touches **ACTION** et **POWER** pendant **au moins 5 secondes**.
- Appuyer sur la touche de la télécommande correspondant à l'appareil auxiliaire utilisé.
- Appuyer sur la touche **VOL ►** pour passer au code suivant. Appuyer sur **◀ VOL** pour revenir au code précédent.
- Appuyer sur la touche **POWER** de la télécommande pour vérifier le fonctionnement. Si le bon code a été entré, le contact est établi sur l'appareil.

Nota: Répéter la procédure jusqu'à ce que le bon code soit trouvé. Plusieurs essais peuvent être nécessaires.

- Une fois le bon code trouvé, appuyer sur la touche **ACTION** pour programmer le code.

Codes des appareils

La télécommande universelle peut servir à commander le fonctionnement de nombreux appareils après avoir entré un code. La mémoire des codes étant limitée, certains appareils peuvent ne pas être télécommandés. La télécommande universelle n'est pas conçue pour commander la totalité des fonctions offertes sur tous les appareils.

Inscrire les numéros de code des appareils dans ces cases. Ils serviront de référence si la télécommande devrait être reprogrammée.

Magnétoscope □ □ □	Lecteur DVD □ □ □	Lecteur CD □ □ □	AUX (magnéto.2) □ □ □	AUX (magnétocassette) □ □ □
Récepteur □ □ □	Câblosélecteur □ □ □	Récepteur DBS □ □ □		

Codes pour magnétoscopes

Marque	Code
Admiral	335
Aiwa	332
Akai	314, 315, 316, 329
Audio Dynamic	311, 339
Bell & Howell	305, 313
Broksonic	320, 326
Canon	323, 325
Citizen	306
Craig	305, 306, 329
Curtis Mathes	324, 345
Daewoo	301, 324, 343
DBX	310, 311, 339
Dimensia	345
Emerson	303, 319, 320, 325, 326, 343
Fisher	305, 307, 308, 309, 313
Funai	320, 326, 334
GE	324, 333, 345
Goldstar	306
Gradiente	334
Hitachi	300, 323, 345
Instant Replay	323, 324
Jensen	339
JVC	310, 311, 334, 339
Kenwood	306, 310, 311, 339
LXI	300, 305, 306, 307, 308, 309
Magnavox	323, 324, 331
Marantz	310, 311, 339
Marta	306
Memorex	309, 324
MGA	338, 340, 341, 347, 348
Minolta	300, 345
Mitsubishi	338, 340, 341, 347, 348
Multitech	304, 347
NEC	310, 311, 334, 339
Olympic	323, 324
Optimus	306, 321, 328, 335

Marque	Code
Orion	320, 326
Panasonic	321, 322, 323, 324
J.C. Penney	300, 305, 310, 311, 324, 339, 345
Pentax	300, 311, 345
Philco	320, 323, 324, 326, 331, 343
Philips	323, 324, 331
Pioneer	323
Proscan	300, 301, 302, 323, 324, 331, 333, 345, 346
Quasar	321, 322, 323, 324
Radio Shack	305, 309, 324, 333, 336, 340
RCA	300, 301, 302, 323, 324, 331, 333, 345, 346
Realistic	305, 309, 324, 336, 340
Samsung	302, 304, 333
Sansui	320, 326, 339, 352
Sanyo	305, 309, 313
Scott	301, 302, 304, 309, 320, 326, 338, 340, 347, 348
Sears	300, 305, 306, 307, 308
Sharp	335, 336
Shintom	317
Signature 2000	335
Singer	317
Sony	328, 329, 330
Sylvania	323, 324, 331
Tashiro	306
Tatung	310, 311, 339
Teac	310, 311, 339
Technics	321, 322, 323, 324
Teknika	324
Toshiba	301, 346
Vector Research	311
Wards	306, 309, 335, 336, 344
Yamaha	305, 310, 311, 339
Zenith	306, 344

Codes des appareils (suite)

Codes pour câblodélecteurs

Marque	Code
ABC	124
Archer	125, 132
Cableview	105, 132
Citizen	105, 122
Curtis	112, 113
Diamond	124, 125, 132
Eagle	129
Eastern	134
GC Marque	105, 132
Gemini	122
General Instrument/ Jerrold	111, 119, 120, 121, 122, 123, 124, 125, 126, 127
Hamlin	112, 118, 140, 141, 142, 145
Hitachi	103, 124
Macom	103, 104, 105
Magnavox	133
Memorex	130
Movietime	105, 132
Oak	102, 137, 139
Panasonic	109, 110, 114
Philips	106, 107, 128, 129, 130
Pioneer	101, 116
Pulsar	105, 132

Marque	Code
Puser	132
RCA	115
Realistic	132
Regal	112, 118, 140, 141, 142, 145
Regency	134
Rembrandt	105, 132, 137
Samsung	105
Scientific Atlanta	111, 112, 113
Slmark	101, 105
Sprucer	105, 110
Stargate	105, 132
Teleview	101, 105
Texscan	144
Tocom	135
Toshiba	104
Unika	125, 132
Universal	122, 132
Videoway	106
Viewstar	129, 130
Zenith	100, 117
Zenith / Drake Satellite	100

Codes pour lecteurs DVD

Marque	Code
Denon	100
Ferguson	101
JVC	109
Mitsubishi	105
Nordmende	101
Panasonic	100
Philips	103
Pioneer	102
RCA	101

Marque	Code
Saba	101
Samsung	110
Sharp	108
Sony	104
Technics	100
Thomson	101
Toshiba	103
Yamaha	100
Zenith	107

Codes pour enregistreurs vidéo personnels

Marque	Code
Panasonic Replay TV	100
Philips Tivo	101
Sony Tivo	102

Codes des appareils (suite)

Codes pour récepteurs DBS

Marque	Code
Dish Network (EchoStar)	105, 115, 116
Echo Star	105
Express VU	105, 115
G.E.	106
G.I. (General Instrument)	108
Gradiente	114
Hitachi	103, 111, 112
HNS (Hughes)	103
Magnavox	101, 102

Marque	Code
Panasonic	104
Phillips	101, 102
Primestar	108
Proscan	106, 109, 110, 113
RCA	106, 109, 110, 113
Sony	107
Star Choice	103, 108
Toshiba	100
Uniden	101, 102

Codes pour lecteurs CD

Marque	Code
Admiral	226
Aiwa	233, 235
Carver	229
Denon	242
Emerson	239
Fisher	205
Harman/Kardon	219, 220, 221, 223
Hitachi	207
Jensen	234
JVC	240, 241, 245
Kardon	223
Kenwood	200, 201, 211, 245
LXI/Sears	236
Magnavox	229, 232
Marantz	229
McIntosh	221
Nakamichi	210
Onkyo	214, 215
Optimus	208, 218, 220, 222

Marque	Code
Panasonic	224, 225, 227
Phillips	229, 230
Pioneer	208
Quasar	224, 225, 227
RCA	231, 237, 238, 247
Sansui	210, 246
Sanyo	205
Scott	210, 246
Sharp	242, 243
Sherwood	220
Sony	228
Soundesign	244
Teac	212, 216, 218
Technics	224, 225, 227
Victor	240, 241, 245
Yamaha	202, 203, 204

Codes des appareils (suite)

Codes pour magnétophones à cassette

Marque	Code
Aiwa	223, 224, 225
Denon	231
Fisher	203
Jensen	214
JVC	229, 230
Kenwood	200, 207
Marantz	202
Nakamichi	205
Onkyo	208, 209, 213
Panasonic	216, 218
Philips	222

Marque	Code
Pioneer	204
RCA	226, 227, 228
Sansui	205, 210
Sharp	231
Sony	219, 220
Teac	210, 211, 215
Technics	216, 218
Yamaha	201, 202

Codes pour récepteurs

Marque	Code
Admiral	120
Aiwa	125, 126
Denon	134, 135, 136
Fisher	104
Garrard	113
Harman Kardon	115, 123
Jensen	129
JVC	132, 133
Kenwood	100, 108
Magnavox	127
Marantz	124
McIntosh	116
Nakamichi	106
Onkyo	109, 114

Marque	Code
Optimus	103, 127, 130, 131
Panasonic	118, 119, 121
Philips	123
Pioneer	105, 107
Quasar	118, 119, 121
RCA	103, 105, 127, 130, 131
Sansui	103, 111, 139
Sharp	134, 137
Sony	122
Soundesign	138
Teac	111, 112, 113
Technics	118, 119, 121
Victor	132, 133
Yamaha	101, 102

Navigation au menu à tambour

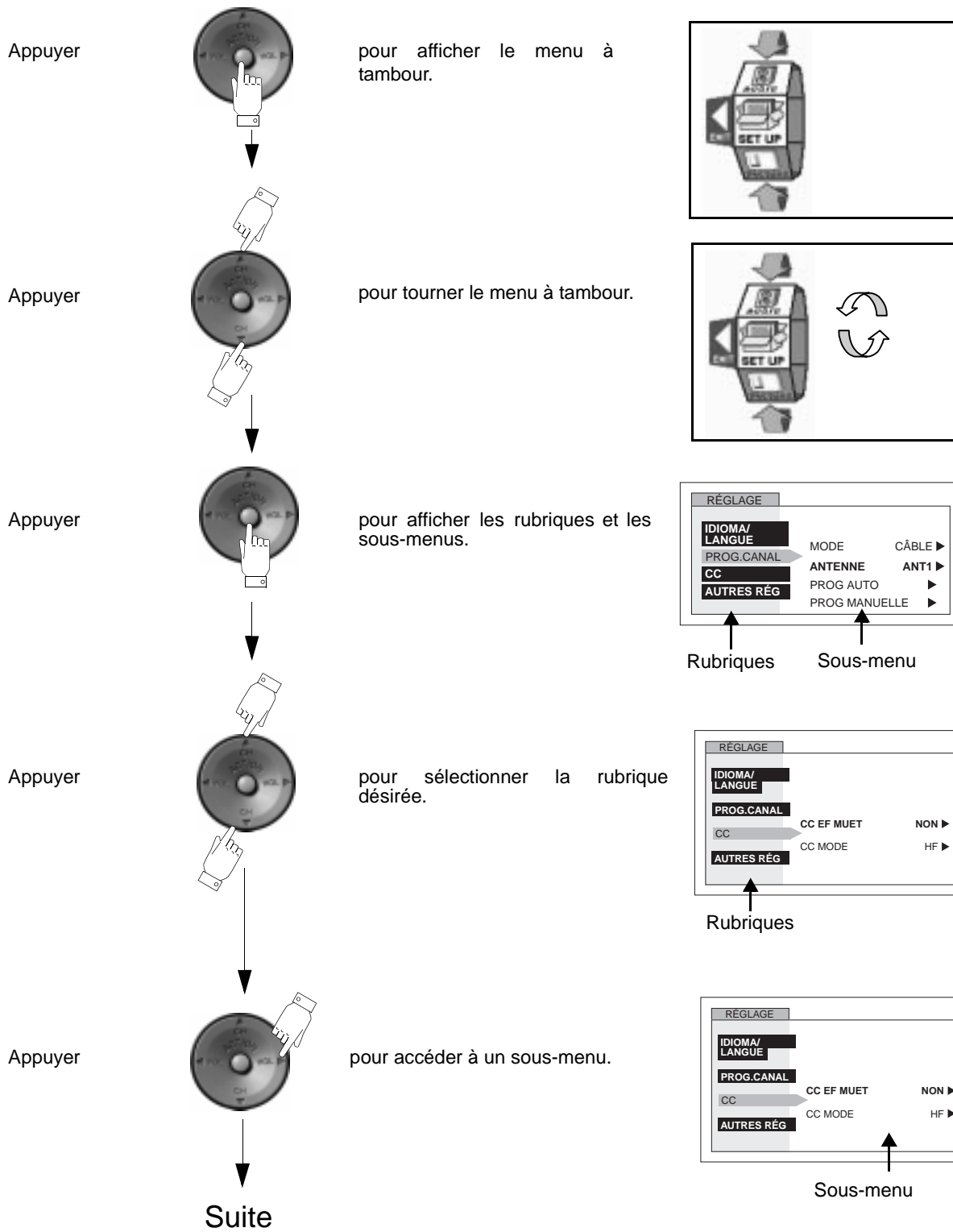

Navigation au menu à tambour (suite)

Suite

Appuyer



pour sélectionner le sous-menu.

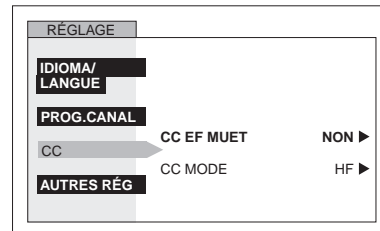

Appuyer

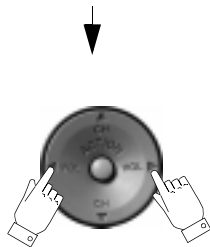

pour sélectionner ou régler.

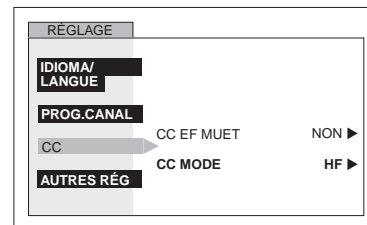

Appuyer



deux fois pour retourner au menu à tambour.

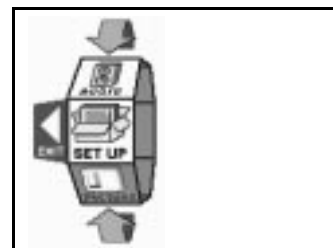

Appuyer

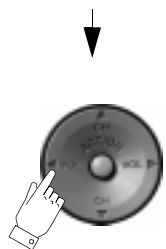

pour quitter le menu à tambour.

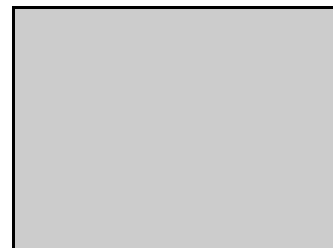
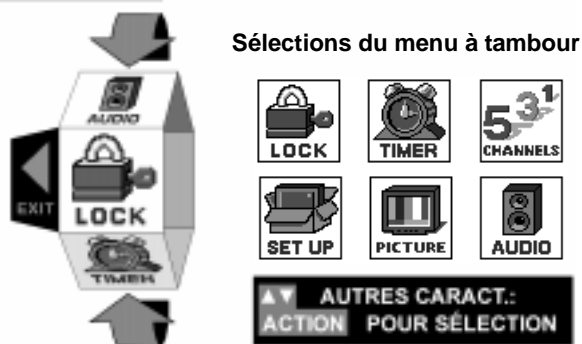



IMAGE NORMALE

Menu à tambour





Icônes à tambour

Ces tableaux indiquent tous les menus sous chaque icône et les pages de référence pour la description des menus.

	PAGE DE RÉFÉRENCE
IDIOMA/LANGUE <input type="checkbox"/> MODE - (FRANÇAIS, ENGLISH OU ESPAÑOL)	33
PROG. CANAL <input type="checkbox"/> MODE - (CÂBLE ou TÉLÉ) <input type="checkbox"/> ANTENNE (ANT1 ou ANT2) <input type="checkbox"/> PROG. AUTO <input type="checkbox"/> PROG. MANUELLE	33
CC (Sous-titres) <input type="checkbox"/> CC EF MUET <input type="checkbox"/> CC MODE	34
AUTRES RÉG. <input type="checkbox"/> CONTACT AUTO <input type="checkbox"/> BANNIÈRE CA <input type="checkbox"/> CONVERGENCE 1 <input type="checkbox"/> CONVERGENCE 2	34 34 35 36

	PAGE DE RÉFÉRENCE
RÉG. AUDIO <input type="checkbox"/> MODE (STÉRÉO, SAP ou MONO) <input type="checkbox"/> GRAVES, AIGUS, ÉQUILIBRE ou NORMAL	41
AUTRES RÉG. <input type="checkbox"/> SON IA <input type="checkbox"/> BBE	41
SON AMBIO <input type="checkbox"/> MODE	41
H-PARLEURS <input type="checkbox"/> EF <input type="checkbox"/> H/CIRCUIT - SORTIE AUDIO VARIABLE <input type="checkbox"/> H/CIRCUIT - SORTIE AUDIO FIXE	41

	PAGE DE RÉFÉRENCE
HORLOGE <input type="checkbox"/> HEURE <input type="checkbox"/> JR	37
SOMMEIL <input type="checkbox"/> NBRE D'HEURES?	37
MNTR1 ou MNTR2 <input type="checkbox"/> MODE (jours) <input type="checkbox"/> HRE DÉBUT <input type="checkbox"/> HRE FIN <input type="checkbox"/> ENTRER CANAL <input type="checkbox"/> RÉGLER	37

	PAGE DE RÉFÉRENCE
RÉG. VIDÉO <input type="checkbox"/> MODE (ÉCLATANT, STANDARD ou CINÉMA) <input type="checkbox"/> COULEUR, NUANCES, BRILLANCE, IMAGE, NETTÉTÉ ou NORMAL	38
AUTR. RÉG1 <input type="checkbox"/> TEMP. COUL. <input type="checkbox"/> COUL. NATUR. <input type="checkbox"/> RÉDUCTEUR <input type="checkbox"/> FILTRE 3D	38 38 38 39
AUTR. RÉG2 <input type="checkbox"/> CODEUR COUL. <input type="checkbox"/> MV <input type="checkbox"/> FIGÉE	39

	PAGE DE RÉFÉRENCE
FAVORIS <input type="checkbox"/> BAL. CA. (TOUS ou FAV)	39
SIGLE <input type="checkbox"/> SIGLE PRÉRÉGLÉ <input type="checkbox"/> SIGLE MANUEL <input type="checkbox"/> IDENT. PRISES	40

	PAGE DE RÉFÉRENCE
MODE <input type="checkbox"/> VERROUILLER - (HF, JEU, CANAL ou TOUS) <input type="checkbox"/> BLOQUER <input type="checkbox"/> COMBIEN D'HEURES?	42
PUCE ANTIVIOLENCE	43

Fonctionnement avec menus à tambour

RÉGLAGE

Nota: Voir à la page 30 pour la marche à suivre pour la navigation au menu à icônes.

IDIOMA/LANGUE

Dans le menu SET UP (RÉGLAGE), sélectionner IDIOMA/LANGUE et FRANÇAIS, ESPAÑOL ou ENGLISH pour changer la langue d'affichage.

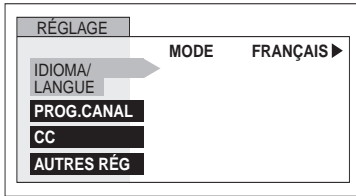

- Appuyer sur la touche **VOL ►** pour sélectionner Français, Español ou English.

PROG. CANAL (Programmation des canaux)

Dans le menu SET UP (RÉGLAGE), sélectionner PROG. CANAL:

- MODE - Pour sélectionner télé (antenne) ou le mode câble selon la source du signal.

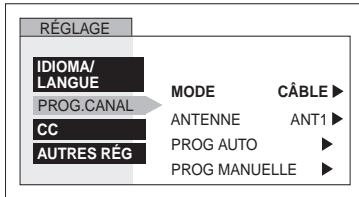

- Appuyer sur la touche **VOL ►** pour sélectionner TÉLÉ ou CÂBLE.

- ANTENNE - Pour sélectionner ANT1 ou ANT2.

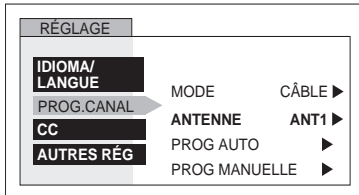

- Appuyer sur la touche **VOL ►** pour sélectionner ANT1 ou ANT2.

- PROG. AUTO - Pour programmer automatiquement tous les canaux avec un signal.

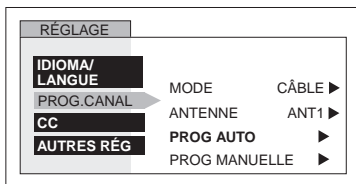

- Appuyer sur la touche **VOL ►** pour amorcer la programmation automatique.

- PROG. MANUELLE - Pour ajouter ou supprimer manuellement les canaux.

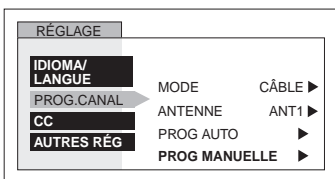

- Appuyer sur la touche **VOL ►** pour afficher le menu suivant.



Nota: Utiliser les touches numériques pour entrer les chiffres du canal.

CC (Sous-titres)

Ce téléprojecteur incorpore un décodeur qui fournit une description visuelle de la portion audio. Le programme diffusé doit comporter ce signal afin de permettre l'affichage des sous-titres. Les sous-titres sont affichés sous la forme de texte (lettres en couleur ou blanches sur fond noir). Cela permet la lecture du dialogue de l'émission ou de toute information.

CC EF MUET

L'affichage des sous-titres est mis automatiquement en fonction lorsque la touche MUTE de la télécommande est pressée. Pour le mettre hors fonction, appuyer de nouveau sur la touche MUTE.

Nota: Cette fonction ne peut être utilisée que si le mode décodeur est hors fonction. De plus, le programme diffusé doit comporter ce signal. (Voir le guide télé.)

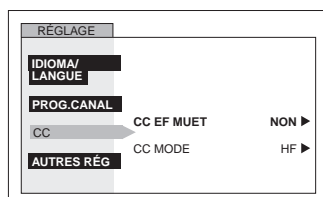

- Appuyer sur la touche **VOL** ► pour sélectionner C1, C2, C3, C4 ou NON.

Nota: Le mode C1 est recommandé.

CC Mode

Mettre les sous-titres en fonction en sélectionnant un des modes suivants.

- HF (HORS FONCTION) - Lorsque les sous-titres ne sont pas désirés.
- C1 - Pour afficher l'information vidéo (maximum de 4 lignes affichées à l'écran afin de ne pas obstruer l'image). Les sous-titres peuvent être dans n'importe quelle langue.
- C2 à C4 - Autres modes pour afficher l'information vidéo.
- T1 à T4 - Autres modes pour afficher toute information disponible. (Dissimule une large partie de l'image télé.)

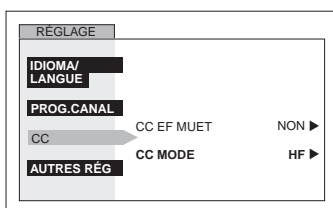

- Appuyer sur la touche **VOL** ► pour sélectionner C1, C2, T1, T2, C3, C4, T3, T4 ou HF.

Nota: Le mode C1 est recommandé pour l'affichage des sous-titres.

AUTRES RÉGLAGES

Sous la rubrique AUTRES RÉG. du menu SET UP (RÉGLAGE), sélectionner:

- CONTACT AUTO - Sélectionner EF pour que le téléviseur se mette en fonction en même temps que le câblesélecteur ou les autres appareils, ou sélectionner HF (Hors Fonction).

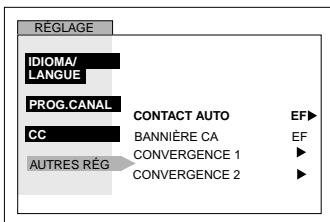

- Appuyer sur la touche **VOL** ► pour sélectionner HF ou EF.

- BANNIÈRE CANAL - Sélectionner EF pour afficher la bannière lors d'un changement de canal.

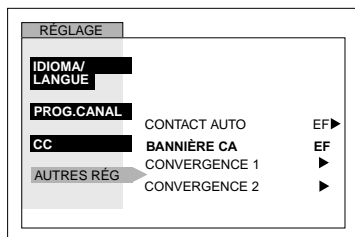

- Appuyer sur la touche **VOL** ► pour sélectionner HF ou EF.

Nota: Appuyer sur **RECALL** pour afficher la bannière en tout temps.

AUTRES RÉGLAGES (suite)

- ❑ CONVERGENCE 1 - Dans le menu SET UP (RÉGLAGE), sélectionner CONVERGENCE 1 sous la rubrique AUTRES RÉG. seulement lorsque le téléprojecteur est déplacé. L'effet du champ magnétique terrestre peut rendre nécessaire le réglage de la convergence. **N'utiliser que les touches de la télécommande lors du réglage de la convergence. Les touches de navigation et la touche Action du panneau avant ne peuvent servir pour ce réglage.**

Nota: Le réglage de la convergence est rarement nécessaire, sauf lorsque le téléprojecteur est déplacé.

- ❑ Utiliser les touches de navigation de la **télécommande** pour aligner les lignes horizontales et verticales à l'écran avec les repères verts sur le cadre de l'écran, comme illustré ci-dessous.

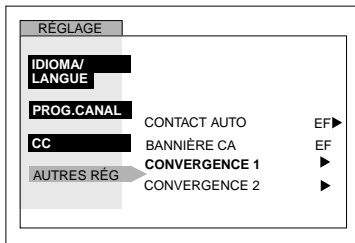

- ❑ Appuyer sur la touche **VOL ▶** pour afficher le menu suivant.

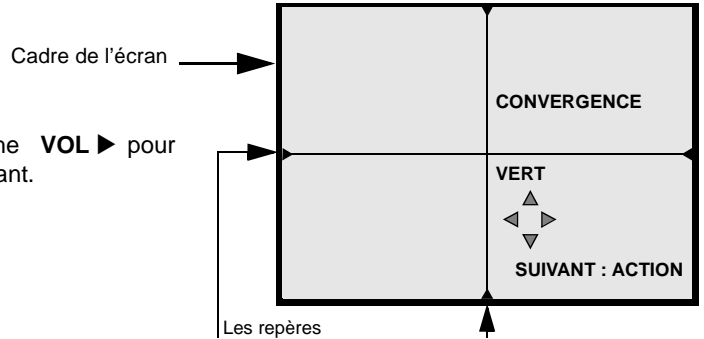

- ❑ Appuyer sur la touche **ACTION** pour passer au réglage du rouge.

- ❑ Utiliser les touches de navigation de la **télécommande** pour aligner la croix rouge avec la mire croisée du blanc au centre de l'écran.

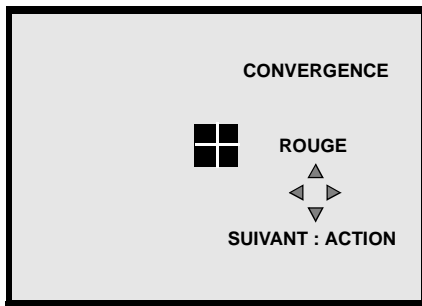

- ❑ Appuyer sur la touche **ACTION** pour passer au réglage du bleu.
- ❑ Répéter la marche à suivre.

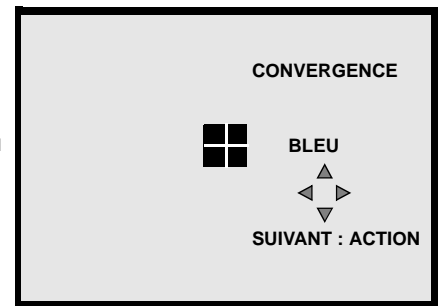

- ❑ Appuyer sur la touche **ACTION** pour sauvegarder les réglages et afficher l'image normale.

Nota: AFIN DE PRÉVENIR TOUT RISQUE DE DOMMAGE AU TUBE-ÉCRAN, NE PAS LAISSER LA MIRE D'ESSAI AFFICHÉE À L'ÉCRAN PENDANT UNE PÉRIODE PROLONGÉE.

Réglage de la convergence

Une mire croisée convergente, de couleur blanche, apparaît avec un minimum d'effet de franges colorées, lors d'un réglage adéquat.

AUTRES RÉGLAGES (suite)

- À partir du menu SET UP (RÉGLAGE), sélectionner CONVERGENCE 2 sous la rubrique AUTRES RÉG. **N'utiliser que les touches de la télécommande lors du réglage de la convergence. Les touches de navigation et la touche Action du panneau avant ne peuvent servir pour ce réglage.**

Nota: Effectuer la CONVERGENCE 2 seulement après avoir réglé CONVERGENCE 1.

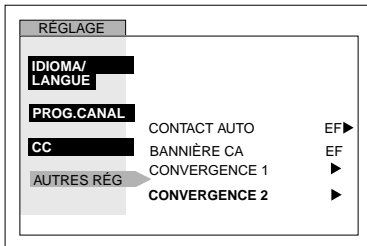

- Appuyer sur la touche **VOL** ► pour afficher le menu suivant.
- Appuyer sur les touches numériques 1 à 9 de la télécommande pour sélectionner le point de convergence désiré.
- Utiliser les touches de navigation pour aligner la croix rouge avec la croix blanche.

Nota: La télécommande doit être en mode télé.

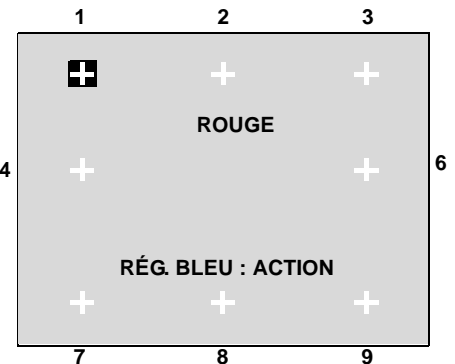

- Appuyer sur la touche **ACTION** ● pour passer au réglage du bleu.

- Appuyer sur les touches numériques 1 à 9 de la télécommande pour sélectionner le point de convergence désiré.
- Utiliser les touches de navigation pour aligner la croix bleu avec la croix blanche.

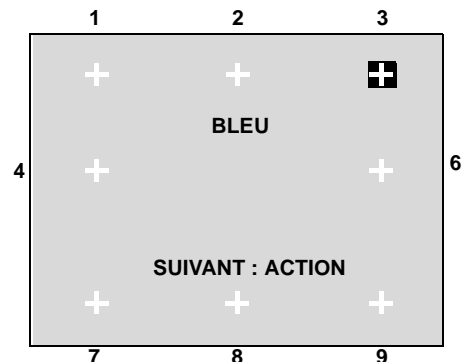

- Appuyer sur la touche **ACTION** ● pour sauvegarder les réglages et afficher l'image normale.

Réglage de la convergence

Une mire croisée convergente, de couleur blanche, apparaît avec un minimum d'effet de franges colorées, lors d'un réglage adéquat.

MINUTERIE

Nota: Voir à la page 30 pour la marche à suivre pour la navigation au menu à icônes.

HORLOGE

Régler l'heure et le jour.

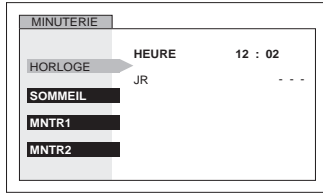

- Appuyer sur la touche ◀ VOL ou VOL ▶ pour sélectionner AM ou PM.
- Appuyer sur la touche CH ▼ pour sélectionner la position des minutes.
- Appuyer sur les touches ◀ VOL ou VOL ▶ pour sélectionner les minutes.
- Appuyer sur la touche CH ▼ pour sélectionner JR.
- Appuyer sur la touche VOL ▶ pour sélectionner le jour.

SOMMEIL

Dans le menu TIMER (MINUTERIE), sélectionner SOMMEIL pour couper le contact après 30, 60 ou 90 minutes. Sélectionner NON pour mettre la minuterie hors fonction.

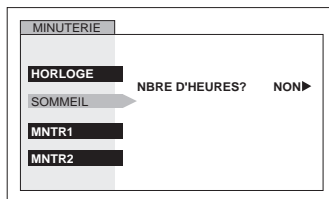

- Appuyer sur la touche VOL ▶ pour sélectionner 30, 60, 90 ou NON.

MINUTERIE 1 et MINUTERIE 2

Dans le menu TIMER (MINUTERIE), sélectionner une ou deux minuteries pour mettre le téléprojecteur en et hors marche à une heure pré-réglée, au canal de son choix, aux jours voulus. L'horloge doit avoir été réglée pour utiliser les fonctions de la minuterie.

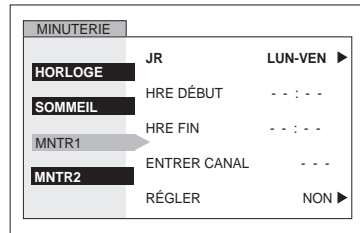

- Appuyer sur la touche VOL ▶ pour sélectionner le ou les jours.
- Appuyer sur la touche CH ▼ pour sélectionner HRE DÉBUT, puis appuyer sur la touche VOL ▶.
- Répéter la procédure pour régler HRE FIN.
- Appuyer sur la touche CH ▼ pour sélectionner ENTRER CANAL, puis appuyer sur la touche VOL ▶ pour sélectionner le canal.
- Appuyer sur la touche CH ▼ pour sélectionner RÉGLER, puis appuyer sur la touche VOL ▶ pour sélectionner NON ou OUI.

Mise hors marche après 90 minutes

Le contact est automatiquement coupé après 90 minutes si la mise en marche a été activée par la fonction MINUTERIE. Si l'heure de mise hors fonction a été programmée ou qu'une touche est pressée, la coupure automatique après 90 minutes est annulée.



Activation de la minuterie

La fonction MINUTERIE peut fonctionner avec le téléprojecteur sous ou hors tension. À l'heure programmée, le téléprojecteur syntonise le canal présélectionné.

IMAGE

Nota: Voir à la page 30 pour la marche à suivre pour la navigation au menu à icônes.

RÉGLAGES VIDÉO

- MODE - Permet de choisir un des trois modes pré-réglés d'image selon le visionnement.

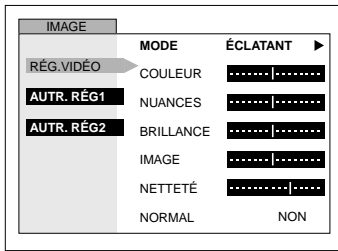

- Appuyer sur les touches ◀ VOL ou VOL ▶ pour sélectionner:
 - ÉCLATANT - Réglage par défaut. Pour une image à haut contraste et netteté pour le visionnement dans une pièce bien éclairée.
 - STANDARD - Réglage recommandé lors du visionnement avec éclairage tamisé.
 - CINÉMA - Sélectionner ce mode lors du visionnement de films dans une pièce sombre pour obtenir l'ambiance d'une salle de cinéma.

Nota: Chaque mode possède ses propres réglages de l'image (couleur, nuances, brillance, image et netteté).

- COULEUR - Réglage de la densité chromatique.
- NUANCES - Réglage pour l'obtention d'une teinte naturelle.
- BRILLANCE - Réglage des parties sombres pour des détails mieux démarqués.
- IMAGE - Réglage des parties claires.
- NETTÉTÉ - Réglage pour des détails mieux définis.
- NORMAL - Rétablissement des réglages implicites.

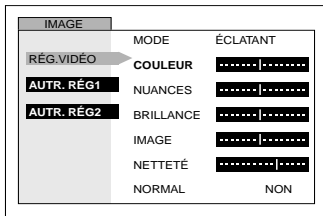

- Appuyer sur la touche CH ▼ pour sélectionner le réglage vidéo désiré.
- Appuyer sur les touches ◀ VOL ou VOL ▶ pour régler.

AUTRES RÉGLAGES1

Sous la rubrique AUTR. RÉG1 du menu PICTURE (IMAGE), sélectionner:

- TEMP. COUL. - Pour accentuer ou atténuer au goût la teinte rouge ou bleue de l'image.

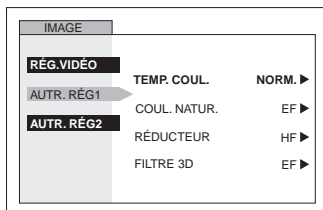

- Appuyer sur la touche VOL ▶ pour sélectionner ROUGE, BLEU ou NORMAL.

- COUL. NATUR. - Réglage de la gamme de reproduction des couleurs pour des images vivaces avec une gradation naturelle des couleurs et des teintes hautement délicates.

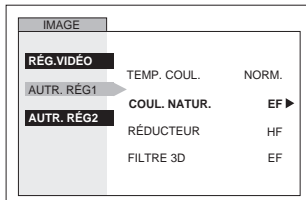

- Appuyer sur la touche VOL ▶ pour sélectionner HF ou EF.

- RÉDUCTEUR - Réduit le bruit vidéo communément appelé neige. Cette fonction reste activée lors de la réception de signaux faibles.

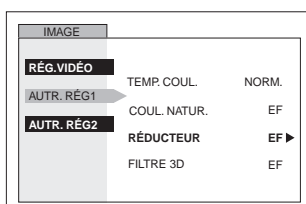

- Appuyer sur la touche VOL ▶ pour sélectionner HF ou EF.

AUTRES RÉGLAGES1 (suite)

- FILTRE 3D - Réduit le bruit et l'interférence luminance/chrominance de l'image.

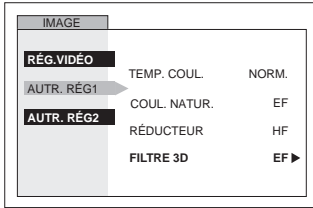

- Appuyer sur la touche **VOL ►** pour sélectionner HF ou EF.

AUTRES RÉGLAGES 2

Sous la rubrique AUTR. RÉG2 du menu PICTURE (image), sélectionner:

- CODEUR COUL. - Sélectionner HD ou DS pour le réglage automatique de paramètres couleurs lors de la réception à haute définition (HD) ou normale (DS). Ce réglage n'est pas possible lors de visionnement télé normal (NTSC).

Nota: Lors de la réception d'un signal télé numérique non standard, il est possible de modifier les paramètres couleur manuellement pour une meilleure qualité de l'image.

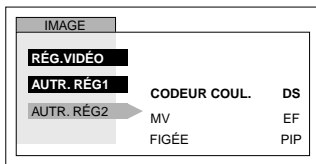

- Appuyer sur la touche **VOL ►** pour sélectionner HD ou DS.

- MV (MODULATION DE LA VITESSE) - Augmente la netteté de l'image pour une meilleure transition du blanc au noir.

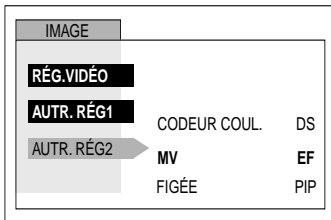

- Appuyer sur la touche **VOL ►** pour sélectionner EF ou HF.

- FIGÉE - Cette fonction permet de figer l'action de l'image principale et l'afficher dans l'image en médaillon ou à l'écran partagé lors d'une pression sur la touche FREEZE de la télécommande. Appuyer de nouveau sur la touche FREEZE pour annuler cette fonction. Les touches SWAP, SIZE, SEARCH, PIN MIN et PIP MAX ne peuvent fonctionner en ce mode.

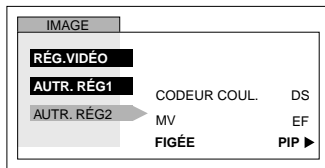

- Appuyer sur la touche **VOL ►** pour sélectionner PIP ou PARTAGÉE.

CANAUX FAVORIS

Dans le menu CHANNELS (CANAUX), sous la rubrique FAVORIS, sélectionner:

- BAL. CA. FAV pour entrer jusqu'à 16 canaux favoris.
- TOUS pour balayer tous les canaux au moyen des touches de syntonisation des canaux.

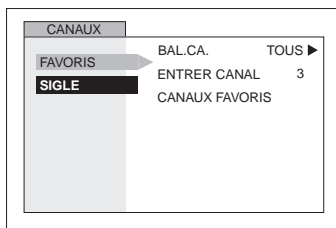

- Appuyer sur la touche **VOL ►** pour sélectionner FAV ou TOUS.
- Appuyer sur la touche **CH ▼** pour sélectionner ENTRER CANAL avec sélection de FAV.
- Utiliser les touches numériques de la télécommande pour sélectionner les canaux désirés.
- Appuyer sur la touche **VOL ►** pour **ajouter** le canal ou sur la touche **◀ VOL** pour le **supprimer**.

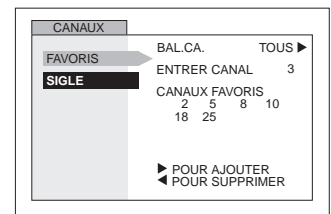

CANAUX (suite)

SIGLE

Sous la rubrique SIGLE du menu CHANNELS (CANAUX), sélectionner:

- SIGLE PRÉRÉGLÉ - Pour saisir l'identification (sigle) des canaux préférés.

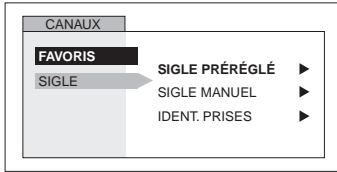

- Appuyer sur la touche **VOL** ► pour afficher le menu suivant.

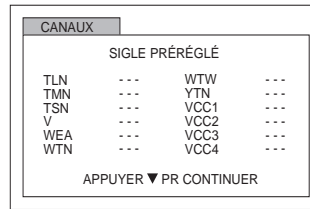

- Appuyer sur la touche **CH** ▼ pour sélectionner le sigle préréglé désiré.
- Utiliser les touches numériques de la télécommande pour sélectionner les canaux désirés. (Consulter le guide télé.)

Nota: Pour supprimer le canal appuyer sur la touche ◀ **VOL** pendant que le canal est en surbrillance.

- SIGLE MANUEL - Permet d'assigner un sigle de quatre caractères à un total de 30 canaux.

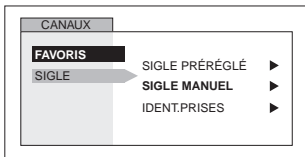

- Appuyer sur la touche **VOL** ► pour afficher le menu suivant.

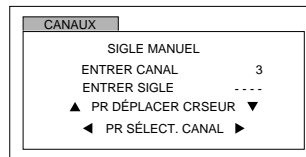

- Utiliser les touches numériques de la télécommande pour sélectionner les canaux désirés. (Consulter le guide télé.)
- Appuyer sur la touche **CH** ▼ pour sélectionner ENTRER SIGLE.
- Appuyer sur les touches ◀ **VOL** ou **VOL** ► pour sélectionner les caractères.

Nota: Pour supprimer les sigles, remplacer les caractères du sigle par des espaces.

- IDENT. PRISES - Pour identifier les branchements d'entrées vidéo aux fins d'affichage.

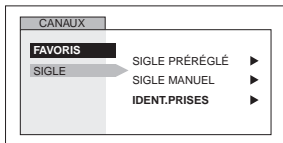

- Appuyer sur la touche **VOL** ► pour afficher le menu suivant.

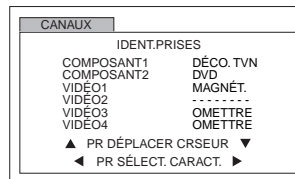

- Appuyer sur les touches **CH** ▲ ou **CH** ▼ pour déplacer le curseur.
- Appuyer sur les touches ◀ **VOL** ou **VOL** ► pour sélectionner l'identification désirée. (Voir le tableau ci-dessous.)

TABLEAU D'IDENTIFICATION DES PRISES

IDENTIFICATIONS	UTILISATIONS
MAGNÉT.	Sélectionner lors du raccordement d'un magnétoscope à l'entrée vidéo.
DVD	Sélectionner lors du raccordement d'un lecteur DVD à l'entrée vidéo.
OMETTRE	Sélectionner pour sauter une entrée vidéo non utilisée lors d'une pression sur la touche TV/VIDEO.
CÂBLE	Sélectionner lors du raccordement d'un câblosélecteur à l'entrée vidéo.
SRD	Sélectionner lors du raccordement d'un appareil SRD (DBS) (satellite de radiodiffusion directe) à l'entrée vidéo.
DÉCO. TVN	Sélectionner lors du raccordement d'un décodeur de télé numérique à l'entrée vidéo.
MAGN.NUM	Sélectionner lors du raccordement d'un enregistreur vidéo à l'entrée vidéo.
JEU	Sélectionner lors du raccordement d'un jeu à l'entrée vidéo.
AUX.	Sélectionner lors du raccordement d'autres appareils.
_____	Sélectionner pour supprimer l'identification de la prise.

AUDIO

Nota: Voir à la page 30 pour la marche à suivre pour la navigation au menu à icônes.

RÉG. AUDIO

- ☐ MODE – Sélectionner STÉRÉO, SAP (seconde voie audio), ou MONO. (Sélectionner MONO si le signal stéréo est faible.)

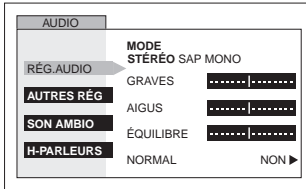

- ☐ Appuyer sur la touche **VOL ▶** pour sélectionner STÉRÉO, SAP ou MONO.

- ☐ GRAVES - Pour accentuer ou atténuer le rendu dans les graves.
- ☐ AIGUS - Pour accentuer ou atténuer le rendu dans les aigus.
- ☐ ÉQUILIBRE - Pour ajuster le rapport entre les niveaux de sortie sur les canaux gauche et droit.
- ☐ NORMAL - Rétablissement des réglages implicites : GRAVES, AIGUS et ÉQUILIBRE.

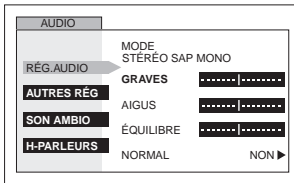

- ☐ Appuyer sur les touches **◀ VOL** ou **VOL ▶** pour régler.

AUTRES RÉG

- ☐ SON IA – Ajuste automatiquement le volume pour le maintenir à un niveau constant. (Ce réglage n'est pas disponible en mode vidéo).

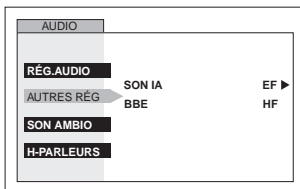

- ☐ Appuyer sur la touche **VOL ▶** pour sélectionner EF ou HF.

- ☐ BBE® – Technologie audio qui améliore la qualité des dialogues et rétablit la gamme dynamique des passages musicaux afin de procurer un son très naturel.

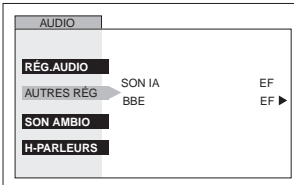

- ☐ Appuyer sur la touche **VOL ▶** pour sélectionner EF ou HF.

SON AMBIO

- ☐ MODE – Utiliser cette caractéristique pour rehausser le rendu sonore des émissions en stéréo.

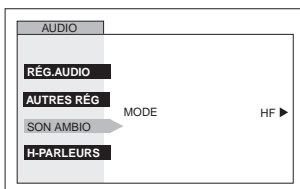

- ☐ Appuyer sur la touche **VOL ▶** pour sélectionner EF ou HF.

H-PARLEURS

Dans le menu AUDIO, sélectionner H-PARLEURS:

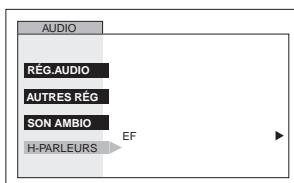

- Appuyer sur la touche **VOL ▶** pour sélectionner:
- ☐ EF - Les haut-parleurs du téléprojecteur sont en fonction et fonctionnent normalement.
- ☐ H/Circuit-sortie audio variable - Les haut-parleurs du téléprojecteur sont hors circuit, les réglages audio se font sur le téléprojecteur.
- ☐ H/Circuit-sortie audio fixe - Les haut-parleurs du téléprojecteur sont hors circuit, les réglages audio se font sur l'amplificateur.

BLOCCAGE

Nota: Voir à la page 30 pour la marche à suivre pour la navigation au menu à icônes.

MODE (VERROUILLER)

Sélectionner VERROUILLER pour bloquer l'utilisation de jeux vidéo et le visionnement d'enregistrements.

- Au moyen des touches numériques de la télécommande, entrer un code à quatre chiffres. (Utiliser un code facile à mémoriser et le conserver dans un endroit sûr.)

Nota:

- Si le code a été oublié, la fonction de verrouillage se libère automatiquement après 12, 24 ou 48 heures selon le réglage. Faire attention lors de la sélection de CONTINU. Si CONTINU est sélectionné et que le code a été oublié, le verrouillage du téléprojecteur doit être retiré par un technicien qualifié.
 - À la rubrique MODIFIER CODE, si un code différent que celui utilisé au menu de verrouillage est entré, ce nouveau code devient le code de contrôle.
- HF - Pour mettre le verrouillage hors fonction.

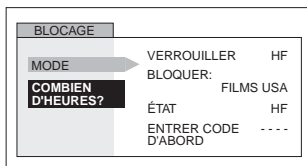

- Appuyer sur la touche **VOL ▶** pour afficher le menu BLOQUER.

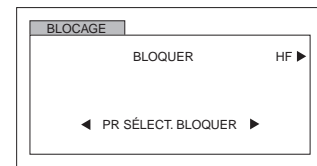

- JEU - Pour bloquer les canaux 3 et 4 et les entrées vidéo.

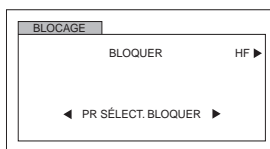

Appuyer sur la touche **VOL ▶** pour afficher JEU.

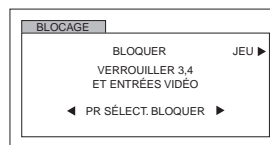

- Appuyer à deux reprises sur la touche **ACTION**.
- Appuyer sur la touche **CH ▼** pour mettre COMBIEN D'HEURES? en surbrillance.
- Appuyer sur la touche **VOL ▶** pour sélectionner 12, 24, 48 heures ou CONTINU.

- CANAL - Pour bloquer la syntonisation de quatre canaux de son choix.

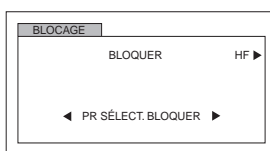

Appuyer sur la touche **VOL ▶** pour afficher CANAL.

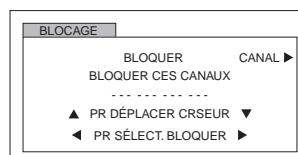

- Appuyer sur les touches **CH ▲** ou **CH ▼** pour déplacer le curseur entre les canaux.
- Appuyer sur les touches **VOL ◀** ou **VOL ▶** ou utiliser les touches numériques de la télécommande pour sélectionner les canaux désirés.

- Appuyer à deux reprises sur la touche **ACTION**.
- Appuyer sur la touche **CH ▼** pour mettre COMBIEN D'HEURES? en surbrillance.
- Appuyer sur la touche **VOL ▶** pour sélectionner 12, 24, 48 heures ou CONTINU.

- TOUS - Pour verrouiller tous les canaux et les entrées vidéo.

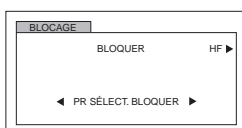

Appuyer sur la touche **VOL ▶** pour afficher TOUS.

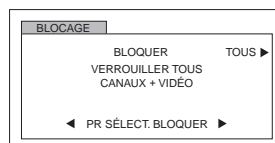

- Appuyer à deux reprises sur la touche **ACTION**.
- Appuyer sur la touche **CH ▼** pour mettre COMBIEN D'HEURES? en surbrillance.
- Appuyer sur la touche **VOL ▶** pour sélectionner 12, 24, 48 heures ou CONTINU.

Nota: Lorsque la fonction **JEU**, **CANAL** ou **TOUS** est activée et qu'un canal ou une entrée vidéo verrouillée est sélectionné, le message **VERROUILL** est affiché dans le coin supérieur gauche de l'écran du téléprojecteur.

Fonctionnement de la puce antiviolence

Nota: Voir à la page 30 pour la marche à suivre pour la navigation au menu à icônes.

ÉMISSIONS TÉLÉ USA

Ce téléprojecteur incorpore la technologie de la “puce antiviolence” qui vous permet d'utiliser les classifications des émissions de télévision. Cette innovation permet ainsi aux parents de bloquer le visionnement de certaines émissions, et ce, à leur entière discrétion. L'image sur image est également bloquée.

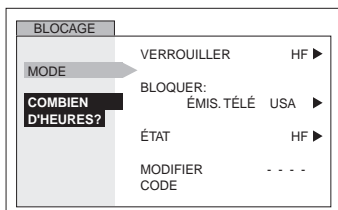

- Au moyen des touches numériques, entrer le code à quatre chiffres. (**Utiliser un code facile à mémoriser et le conserver dans un endroit sûr.**)
- Appuyer sur la touche **CH** ▼ pour accéder à la rubrique BLOQUER.
- Appuyer sur les touches **◀ VOL** ou **VOL ▶** pour sélectionner ÉMIS. TÉLÉ USA.
- Appuyer sur la touche **CH** ▼ pour mettre ÉTAT en surbrillance.
- Appuyer sur les touches **◀ VOL** ou **VOL ▶** pour afficher le menu ÉMISSIONS TÉLÉ USA.

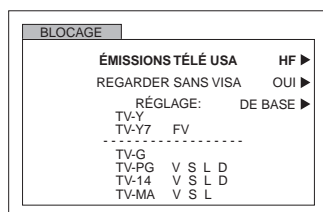

- Appuyer sur la touche **VOL ▶** pour sélectionner ÉMISSIONS TÉLÉ USA EF ou HF.
- Appuyer sur la touche **CH** ▼ pour sélectionner REGARDER SANS VISA.

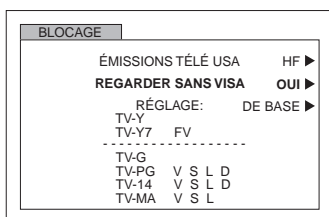

- Appuyer sur la touche **VOL ▶** pour sélectionner REGARDER SANS VISA OUI ou NON.

Nota: La sélection de “OUI” permet la réception des émissions non cotées. La sélection de “NON” bloque la réception des émissions non cotées. Se reporter à la mise en garde à la page suivante.

- Appuyer sur la touche **CH** ▼ pour sélectionner RÉGLAGE.

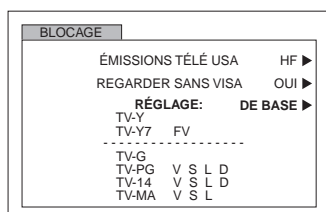

- Appuyer sur la touche **VOL ▶** pour sélectionner DE BASE ou DÉTAILLÉ.
 - DE BASE - Permet de sélectionner les réglages généraux tels que TV-Y, TV-PG, etc.
 - DÉTAILLÉ - Permet de sélectionner les réglages généraux et spécifiques tels que V, L, etc.

ÉMISSIONS TÉLÉ USA (suite)

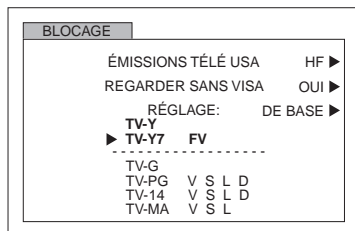

- Utiliser les touches **CH ▲** ou **CH ▼** pour naviguer entre les différentes classifications.
- Utiliser les touches **◀ VOL** ou **VOL ▶** pour sélectionner les cotes à bloquer (ROUGE) ou à débloquer (VERT).

Nota: Se reporter au **TABLEAU DES COTES - ÉMISSIONS TÉLÉ USA**.

- Appuyer à deux reprises sur la touche **ACTION** pour retourner au menu de verrouillage.
- Appuyer sur la touche **CH ▼** pour sélectionner **COMBIEN D'HEURES?**
- Appuyer sur les touches **◀ VOL** ou **VOL ▶** pour sélectionner 12, 24, 48 heures ou CONTINU.

Mise en garde

La " puce antiviolence " intégrée à cet appareil peut bloquer la réception des émissions non cotées (NR) conformément aux directives de la section 15.120(e)(2) de la FCC. Il est à noter toutefois que si le verrouillage des émissions non cotées est activé, il se pourrait que des résultats inopinés et confus s'ensuivent et qu'il soit impossible de recevoir des bulletins d'urgence ou certains des programmes suivants :

- Bulletins d'urgence (tels que messages de la sécurité civile, avis météorologiques et autres)
- Programmes locaux
- Bulletins d'informations
- Émissions d'affaires publiques
- Avis d'intérêt public
- Émissions religieuses
- Reportages sportifs
- Bulletins météorologiques

TABLEAU DES COTES - ÉMISSIONS TÉLÉ USA

NR	Non coté. Voir la MISE EN GARDE pour l'utilisateur ci-dessus.
TV-Y	Enfants. Les sujets de cette émission et leur traitement ont été spécialement conçus pour un auditoire d'enfants, y compris ceux entre 2 et 6 ans.
TV-Y7	Pour des enfants plus âgés. L'émission peut comporter des scènes de violence burlesque pouvant effrayer de jeunes enfants en bas de 7 ans.
TV-G	Visa général. Comporte peu ou pas de scènes violentes, ni de propos vulgaires, ni de dialogues à connotation sexuelle ou d'images suggestives.
TV-PG	Supervision parentale. Cette émission peut comporter certains propos vulgaires, d'occasionnelles scènes de violence et certaines scènes ou certains propos suggestifs.
TV-14	14 ans +. Cette émission peut présenter des sujets délicats ou comporter des propos vulgaires, des scènes de sexualité ou de violence.
TV-MA	Auditoire adulte seulement. Cette émission peut présenter des sujets délicats et comporter des propos obscènes, des scènes explicites de violence ou de sexualité.
FV	VIOLENCE-FICTION
V	VIOLENCE
S	SEXUALITÉ
L	LANGAGE VULGAIRE
D	SUJET DÉLICAT

FILMS USA

Ce téléprojecteur incorpore la technologie de la "puce antiviolence" qui vous permet d'utiliser les classifications des films et cassettes vidéo. Cette innovation permet ainsi aux parents de bloquer le visionnement de certains films et cassettes vidéo, et ce, à leur entière discrétion. L'image sur image est également bloquée.

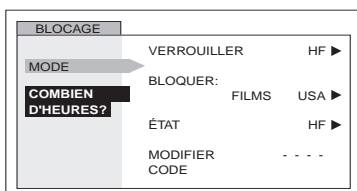

- Au moyen des touches numériques, entrer le code d'accès à quatre chiffres. (Utiliser un code facile à mémoriser et le conserver dans un endroit sûr.)
- Appuyer sur la touche **CH ▼** pour accéder à la rubrique BLOQUER.
- Appuyer sur les touches **◀ VOL** ou **VOL ▶** pour sélectionner FILMS USA.
- Appuyer sur la touche **CH ▼** pour mettre ÉTAT en surbrillance.
- Appuyer sur les touches **◀ VOL** ou **VOL ▶** pour afficher le menu FILMS USA.

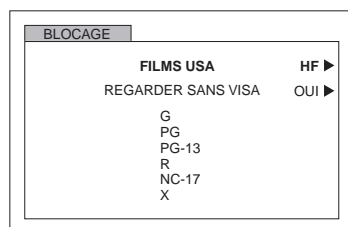

- Appuyer sur la touche **VOL ▶** pour sélectionner FILMS USA HF ou EF.
- Appuyer sur la touche **CH ▼** pour sélectionner REGARDER SANS VISA.

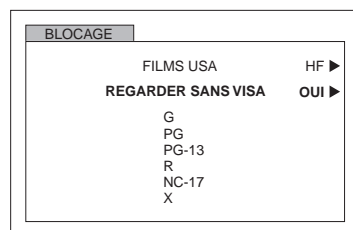

- Appuyer sur la touche **VOL ▶** pour sélectionner REGARDER SANS VISA OUI ou NON.

Nota: Il arrive parfois que certains films ne soient pas cotés. En règle générale, les vieux films et les films étrangers ne sont pas cotés.

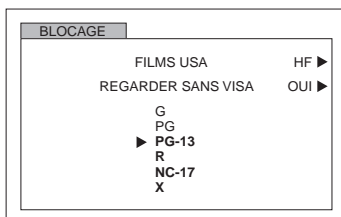

- Appuyer sur les touches **CH ▲** ou **CH ▼** pour naviguer entre les différentes classifications.
- Utiliser les touches **◀ VOL** ou **VOL ▶** pour sélectionner les cotes à bloquer (**ROUGE**) ou à débloquer (**VERT**).

Nota: Se reporter au **TABLEAU DES COTES - FILMS USA**

- Appuyer à deux reprises sur la touche **ACTION** pour retourner au menu de verrouillage.
- Appuyer sur la touche **CH ▼** pour sélectionner COMBIEN D'HEURES?
- Appuyer sur les touches **◀ VOL** ou **VOL ▶** pour sélectionner 12, 24, 48 heures ou CONTINU.

PG-13, R, NC-17 et X seront bloqués.

TABLEAU DES COTES - FILMS USA

NR	PROGRAMMES NON COTÉS (NR) ou NON SOUMIS A LA CLASSIFICATION (NA). Le film n'a pas été coté ou les cotes ne s'appliquent pas.
G	VISA GÉNÉRAL. Pour tous âges.
PG	SUPERVISION PARENTALE SUGGÉRÉE. Certaines images pourraient ne pas convenir à des enfants.
PG-13	JUGEMENT DES PARENTS. Certaines images pourraient ne pas convenir à des enfants de moins de 13 ans.
R	17 ANS +. Avec des enfants de moins de 17 ans la supervision d'adultes est recommandée.
NC-17	17 ANS + SEULEMENT.
X	AUDITOIRE ADULTE.

Système de classification du Canada

Canada (ANGLAIS)

Ce téléprojecteur incorpore la technologie de la “puce antiviolence” qui vous permet de bloquer certains films et émissions de télévision selon deux systèmes de classification utilisés au Canada. L'image sur image est également bloquée.

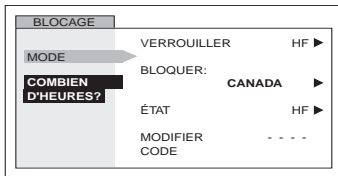

- Au moyen des touches numériques, entrer le code à quatre chiffres. (*Utiliser un code facile à mémoriser et le conserver dans un endroit sûr.*)
- Appuyer sur la touche **CH ▼** pour accéder à la rubrique BLOQUER.
- Appuyer sur les touches **◀ VOL** ou **VOL ▶** pour sélectionner CANADA.
- Appuyer sur la touche **CH ▼** pour mettre ÉTAT en surbrillance.
- Appuyer sur les touches **◀ VOL** ou **VOL ▶** pour afficher le menu CANADA.

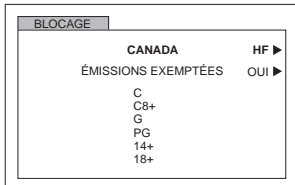

- Appuyer sur la touche **VOL ▶** pour sélectionner CANADA HF ou EF.
- Appuyer sur la touche **CH ▼** pour sélectionner ÉMISSIONS EXEMPTÉES?

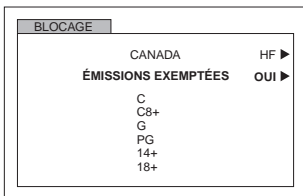

- Appuyer sur la touche **VOL ▶** pour sélectionner ÉMISSIONS EXEMPTÉES? OUI ou NON.

Nota: Les émissions exemptées comprennent : les émissions de nouvelles, de sports, les documentaires et les autres émissions d'information, les tribunes téléphoniques et les émissions de musique vidéo.

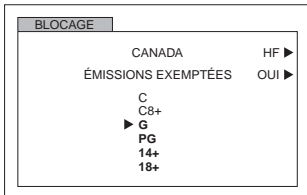

- Appuyer sur les touches **CH ▲** ou **CH ▼** pour naviguer entre les différentes classifications.
- Utiliser les touches **◀ VOL** ou **VOL ▶** pour sélectionner les cotes à bloquer (**ROUGE**) ou à débloquer (**VERT**).

Nota: Se reporter au TABLEAU DES COTES - CANADA (ANGLAIS).

- Appuyer à deux reprises sur la touche **ACTION** pour retourner au menu de verrouillage.
- Appuyer sur la touche **CH ▼** pour sélectionner COMBIEN D'HEURES?
- Appuyer sur les touches **◀ VOL** ou **VOL ▶** pour sélectionner 12, 24, 48 heures ou CONTINU.

TABLEAU DES COTES - CANADA (ANGLAIS)

E	Émissions exemptées de classification - Sont exemptes, notamment les émissions suivantes: les émissions de nouvelles, les émissions de sports, les documentaires et les autres émissions d'information; les tribunes téléphoniques, les émissions de musique vidéo, etc.
C	Émissions à l'intention des enfants de moins de 8 ans. Le contenu des émissions ne doit en aucun cas comporter de jurons, de nudité ou de sexe.
C8+	Émissions que les enfants de huit ans et plus peuvent généralement regarder seuls. Ne contient aucun langage grossier, nudité ou sexe.
G	VISA GÉNÉRAL. Pour tous âges.
PG	SUPERVISION PARENTALE SUGGÉRÉE. Certaines images pourraient ne pas convenir à des enfants.
14+	Émissions comportant des thèmes ou des éléments de contenu qui pourraient ne pas convenir aux téléspectateurs de moins de 14 ans. Supervision parentale recommandée.
18	AUDITOIRE ADULTE.

Canada Québec

Ce téléprojecteur incorpore la technologie de la "puce antiviolence" qui vous permet de verrouiller ou de déverrouiller les émissions canadiennes françaises selon des classifications variées. L'image sur image est également bloquée.

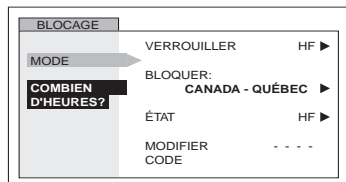

- Au moyen des touches numériques, entrer le code à quatre chiffres. (*Utiliser un code facile à mémoriser et le conserver dans un endroit sûr.*)
- Appuyer sur la touche **CH ▼** pour accéder à la rubrique BLOQUER.
- Appuyer sur les touches **◀ VOL** ou **VOL ▶** pour sélectionner CANADA - QUÉBEC.
- Appuyer sur la touche **CH ▼** pour mettre ÉTAT en surbrillance.
- Appuyer sur les touches **◀ VOL** ou **VOL ▶** pour afficher le menu CANADA - QUÉBEC.

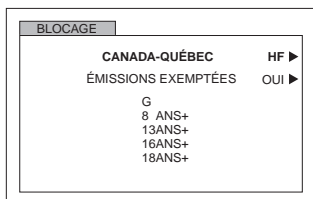

- Appuyer sur la touche **VOL ▶** pour sélectionner CANADA - QUÉBEC HF ou EF.
- Appuyer sur la touche **CH ▼** pour sélectionner ÉMISSIONS EXEMPTÉES?

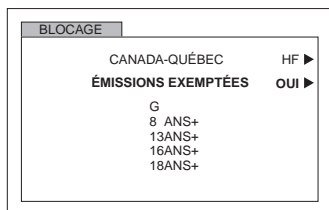

- Appuyer sur la touche **VOL ▶** pour sélectionner ÉMISSIONS EXEMPTÉES? OUI ou NON.

Nota: Les émissions exemptées comprennent : les émissions de nouvelles, de sports, les documentaires et les autres émissions d'information, les tribunes téléphoniques et les émissions de musique vidéo.

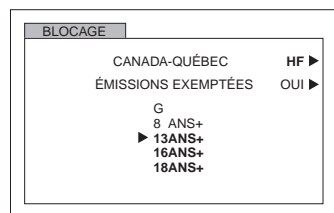

- Appuyer sur les touches **CH ▲** ou **CH ▼** pour naviguer entre les différentes classifications.
- Utiliser les touches **◀ VOL** ou **VOL ▶** pour sélectionner les cotes à bloquer (**ROUGE**) ou à débloquer (**VERT**).

Nota: Se reporter au **TABLEAU DES COTES - CANADA - QUÉBEC**.

- Appuyer à deux reprises sur la touche **ACTION** pour retourner au menu de verrouillage.
- Appuyer sur la touche **CH ▼** pour sélectionner COMBIEN D'HEURES?
- Appuyer sur les touches **◀ VOL** ou **VOL ▶** pour sélectionner 12, 24, 48 heures ou CONTINU.

13 ans+, 16 ans+ et 18 ans+ seront bloqués.

TABLEAU DES COTES - CANADA - QUÉBEC

E	Émissions exemptées de classification.
G	Général - Cette émission convient à un public de tous âges. Elle ne contient aucune violence ou la violence quelle contient est minime.
8 ans+	Général - Déconseillé aux jeunes enfants. Cette émission convient à un public large mais elle contient une violence légère ou occasionnelle qui pourrait troubler de jeunes enfants. L'écoute en compagnie d'un adulte est donc recommandée.
13 ans+	JUGEMENT DES PARENTS. Cette émission peut ne pas convenir aux enfants de moins de 13 ans. Elle contient quelques scènes d'une violence assez marquée pour les affecter.
16 ans+	Cette émission ne convient pas aux enfants de moins de 16 ans. Elle contient de fréquentes scènes d'une violence intense.
18 ans+	Cette émission est réservée aux adultes.

Message de verrouillage

Si la puce antiviolence est activée et que la cote du programme excède la limite fixée par l'utilisateur, le message de verrouillage est affiché et le son est mis en sourdine. Pour visionner le programme, entrer le code. Une fois le code entré, tous les blocages sont désactivés jusqu'à ce que le contact soit coupé sur le téléprojecteur ou que les réglages soient annulés.

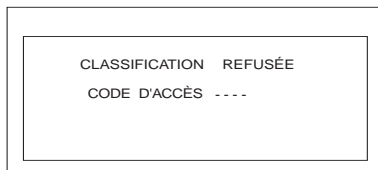

Nota: Si le code secret est entré pour annuler les cotes réglées, il sera nécessaire de programmer de nouveau toutes les cotes soit par programmation soit en coupant le contact sur le téléprojecteur.

Message de verrouillage de l'image sur image (PIP)

La fonction image sur image est disponible lors de la mise en circuit de la puce antiviolence. Si la cote du programme de l'image sur image excède la limite fixée par l'utilisateur, l'image sur image disparaît et le message de verrouillage s'affichera.

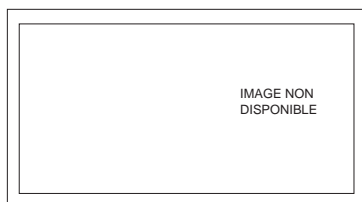

Nota:

- Si la puce antiviolence (COTE RÉGLÉE) est mise en circuit lors de l'affichage d'une image sur image, cette dernière disparaîtra immédiatement de l'écran.
- Pour réactiver la fonction de l'image sur image, désactiver tous les verrouillages.

Message de verrouillage de l'écran partagé

La fonction d'écran partagé est disponible lors de la mise en circuit de la puce antiviolence. Si le programme visionné dans l'écran partagé excède la classification sélectionnée, l'écran partagé disparaîtra immédiatement et un message de verrouillage s'affichera.

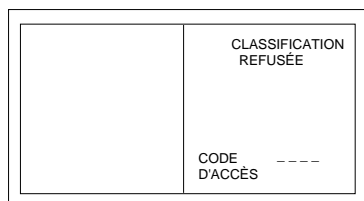

















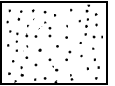

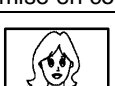

Nota:

- Si la puce antiviolence est mise en circuit lors de l'affichage de l'écran partagé, ce dernier disparaîtra immédiatement de l'écran.
- Pour réactiver la fonction de l'écran partagé, entrer le code d'accès.

Guide de dépannage

Avant de faire appel à un technicien, vérifiez les problèmes et apportez les corrections simples décrites ci-dessous.

AUDIO	VIDÉO	Solutions
 Présence de bruit	 Présence de neige	Ajuster l'orientation et(ou) le branchement de l'antenne
 Présence de bruit	 Image dédoublée / Distorsion de couleur à l'image	Ajuster l'orientation et(ou) le branchement de l'antenne Vérifier le fil d'amenée de l'antenne Régler la convergence (voir les pages 35 et 36)
 Présence de bruit	 Interférence	Éloigner le téléviseur de tout appareil électroménager, dispositif d'éclairage, véhicule moteur ou équipement médical
 Absence de son	 Image normale	Augmenter le volume Vérifier la fonction de coupure du son Vérifier si les haut-parleurs sont en fonction Syntoniser un autre canal
 Présence de bruit	 Absence d'image avec présence de neige	Sélectionner le mode TÉLÉ ou CÂBLE Vérifier le branchement des câbles d'antenne
 Absence de son	 Absence d'image ou de médaillon	Vérifier la prise secteur Ajuster les commandes de brillance et audio Syntoniser un autre canal Vérifier les raccordements Programmer à nouveau la télécommande Vérifier le fonctionnement de la seconde source vidéo
 Son normal	 En format 4:3, l'image se déplace (horizontalement) lors de la mise en contact.	Situation normale en format 4:3 afin de prévenir le marquage des bandes latérales.
 Son normal	 Absence de couleur	Régler la couleur Syntoniser un autre canal
 Son erroné	 Image normale	Le réglage AUDIO devrait être à STÉRÉO ou MONO et non SAP
 Son normal	 Boîte noire à l'écran	Sélectionner le mode CC (sous-titres) plutôt que le mode texte
 Son normal	 Image normale	Remplacer les piles de la télécommande
Fonctionnement intermittent de la télécommande		

Garantie limitée

Panasonic Canada Inc.

5770 Ambler Drive, Mississauga, Ontario L4W 2T3

Certificat de garantie limitée Panasonic

Panasonic Canada Inc. garantit cet appareil contre tout vice de fabrication et accepte, le cas échéant, de remédier à toute défectuosité pendant la période indiquée ci-dessous et commençant à partir de la date d'achat original.

TÉLÉVISEURS

21 po ou moins **Service en atelier seulement** **Deux (2) ans, pièces, main-d'oeuvre et lampe-écran comprises**
22 po et plus **Service à domicile** **Deux (2) ans, pièces, main-d'oeuvre et lampe-écran comprises**

LIMITATIONS ET EXCLUSIONS

Cette garantie n'est valide que pour les appareils achetés au Canada et ne couvre pas les dommages résultant d'une installation incorrecte, d'un usage abusif ou impropre ainsi que ceux découlant d'un accident en transit ou de manipulation. De plus, si l'appareil a été altéré ou transformé de façon à modifier l'usage pour lequel il a été conçu ou utilisé à des fins commerciales, cette garantie devient nulle et sans effet. Les piles sèches ne sont pas couvertes sous cette garantie. Cette garantie est octroyée à l'utilisateur original seulement. La facture ou autre preuve de la date d'achat original sera exigée pour toute réparation sous le couvert de cette garantie.

CETTE GARANTIE LIMITÉE ET EXPRESSE REMPLACE TOUTE AUTRE GARANTIE, EXPRESSE OU IMPLICITE, EXCLUANT LES GARANTIES IMPLICITES DU CARACTÈRE ADÉQUAT POUR LA COMMERCIALISATION OU UN USAGE PARTICULIER.

PANASONIC N'AURA D'OBLIGATION EN AUCUNE CIRCONSTANCE POUR TOUT DOMMAGE DIRECT, INDIRECT OU CONSÉCUTIF.

Certaines juridictions ne reconnaissent pas les exclusions ou limitations de dommages indirects ou consécutifs, ou les exclusions de garanties implicites. Dans de tels cas, les limitations stipulées ci-dessus peuvent ne pas être applicables.

RÉPARATION SOUS GARANTIE

Pour de l'aide sur le fonctionnement de l'appareil ou pour toute demande d'information, veuillez contacter votre détaillant ou notre service à la clientèle au :

N° de téléphone : (905) 624-5505 N° de télécopieur : (905) 238-2360 Site Internet : www.panasonic.ca

Pour la réparation des appareils, veuillez consulter :

- votre détaillant, lequel pourra vous renseigner sur le centre de service agréé le plus près de votre domicile ;
- notre service à la clientèle au (905) 624-5505 ou www.panasonic.ca ;
- un de nos centres de service de la liste ci-dessous :

<u>Richmond, Colombie-Britannique</u>	<u>Calgary, Alberta</u>	<u>Mississauga, Ontario</u>	<u>Lachine, Québec</u>
Panasonic Canada Inc. 12111 Riverside Way Richmond, BC V6W 1K8 Tél. : (604) 278-4211 Télec. : (604) 278-5627	Panasonic Canada Inc. 6835-8 th St. N.E. Calgary, AB T2E 7H7 Tél. : (403) 295-3955 Télec. : (403) 274-5493	Panasonic Canada Inc. 5770 Ambler Dr. Mississauga, ON L4W 2T3 Tél. : (905) 624-8447 Télec. : (905) 238-2418	Panasonic Canada Inc. 3075, rue Louis A. Amos Lachine, QC H8T 1C4 Tél. : (514) 633-8684 Télec. : (514) 633-8020

Expédition de l'appareil à un centre de service

Emballer soigneusement l'appareil, de préférence dans le carton d'origine, et l'expédier port payé et assuré au centre de service. Inclure la description détaillée de la panne et la preuve de la date d'achat original.

Index

A

À propos de la convergence 1
Aigus 41
Auto-réglage initial 7

B

Bannière canal 34
BBE 41
Blocage 42
Branchement à la prise PROG. OUT 11
Branchement à un amplificateur audio 10
Branchement à un câblosélecteur 9
Branchement à un magnétoscope 8
Branchement à un magnétoscope et un câblosélecteur 9
Branchement d'un décodeur de télévision numérique / lecteur DVD 11
Brillance 38

C

Câble / antenne 4
Canal 42
Canaux 39
Codes des appareils 20, 26
Codes pour câblosélecteurs 21, 27
Codes pour enregistreurs vidéo personnels 27
Codes pour lecteurs CD 28
Codes pour lecteurs DVD 21, 27
Codes pour magnétophones à cassette 29
Codes pour magnétoscopes 20, 26
Codes pour récepteurs 29
Codes pour récepteurs DBS 21, 28
Codeur Coul. 39
Coffret et télécommande 5
Contact auto 34
Convergence 7
Convergence1 35
Convergence2 36
Cordon d'alimentation 4
Coul. natur. 38
Couleur 38

D

Dossier du client 3

E

Écran de projection 5
Émissions télé USA 43
Emplacement du téléviseur 4
Entretien et nettoyage 5
Équilibre 41

F

Favoris 39
Félicitations 3
Figée 39
Films USA 45

Filtre 3D 39
Fonction image sur image et partage d'écran 13
Fonctionnement avec menus à tambour 33
Fonctionnement de la puce antiviolence 43
Fonctionnement de la télécommande 16, 22

G

Garantie limitée 50
Graves 41
Guide de dépannage 49

H

Heure 37
Horloge 37
H-parleurs 41

I

Icônes à tambour 32
Ident. prises 40
Idioma/langue 7, 33
Image 34, 38
Installation 4
Installation des piles 16, 22

J

Jeu 42

M

Menu à tambour 32
Message de verrouillage 48
Minuterie 37, 40
Minuterie1 et minuterie2 37
Mode (Verrouiller) 42
Modulation de la vitesse 39
Mono 41

N

Navigation au menu à tambour 30
Netteté 38
Normal 38, 41
Nuances 38

P

Panneau avant des commandes 10
Prog. auto 7, 33
Prog. Canal 33
Prog. manuelle 33
Programmation de la télécommande 19, 25
-Avec Code 19, 25
-Sans Code 19, 25

R

Réducteur 38

S

SAP 41
Sélecteur télé/vidéo (TV/VIDEO) 14
Sigle 40

Sigle manuel 40
Sigle préréglé 40
Sommeil 37
Son IA 41
Sous-titres 34
Spécifications 3
Stéréo 41
Système de classification Canada 46

T

Table des caractéristiques 6
Tableau d'identification des prises 40
Tableau de référence des fonctions télécommandées 17, 23
Tableau des cotes - Canada - Québec 47
Tableau des cotes - Canada (Anglais) 46
Tableau des cotes - Émissions télé USA 44
Tableau des cotes - Films USA 45
Télé ou câble 7, 33
Temp. coul. 38
Touche de format de l'image (ASPECT) 12
Touche de rendu sonore BBE 12
Touche d'arrêt sur l'image (FREEZE) 15
Touche de déplacement (MOVE) 14
Touche de repérage dans le médaillon (SEARCH) 14
Touche de seconde voie audio (SAP) 12
Touches spéciales de la télécommande 12
Tous 42

Panasonic Canada Inc.
5770 Ambler Drive
Mississauga, ONTARIO
Canada L4W 2T3
Tél.: (905) 624-5010
Télééc.: (905) 624-9714
www.panasonic.ca